

SVEMO MOTORKALENDER / REGLER

ENDURO

.09.10



SVEMO
SVEVIA MOTORCYCLE & ENDURO ORGANISATOR



Motorkalender 2009-2010 för

ENDURO

Ansvarig utgivare: Per Westling

Redaktörer: Pernilla Larsson, Anders Tibbling **Annonser:** Allan Dahllöf

På omslaget: Robert Kvarnström **Foto:** Mikael Sandberg

SVENSKA MOTORCYKEL- OCH SNÖSKOTERFÖRBUNDET

EN REGELBOK FÖR FRAMTIDEN



Jag vill börja med att tacka för de synpunkter och förslag som kommit in under arbetet med denna regelbok. Jag vill också rikta ett stort tack till Anders Lindén som varit till ovärderlig hjälp i arbetet med denna utgåva.

För att åter bli en toppnation inom internationell enduro så krävs att vi har bra nationella tävlingar och framför allt bra nationella mästerskap, och där tycker jag att vi höjt oss flera steg de senaste åren. Med oss menar jag inte endurosektionen, utan alla inblandade, SM-samordnare, distrikt, klubbar, funktionärer, tävlande, team, sponsorer samt alla andra som med en positiv anda gemensamt hjälps åt att föra endurosporten framåt.

Vi har tack vare våra starka SM-serier för såväl Dam, Ungdom, Juniorer och Seniorer återigen börjat se nya internationella framgångar med dagssegrar i såväl EM, JVM och VM under 2008 genom Calle Sjöo, Robert Kvarnström och Joakim Ljunggren. Jag hoppas att detta är början på nya internationella framgångar och kan sporra fler yngre förare att satsa på en internationell karriär i framtiden.

Åter till regelboken, denna bok har ändrats i upplägget mot tidigare utgåvor för att det ska bli lättare att hitta det man söker och för att ge mer tydlighet i reglerna. Jag hoppas att dessa förändringar ska göra att vi även i framtiden kan arrangera rättvisa och utvecklande tävlingar i god sportmannaanda.

Robert Svensson
Sammanställande

SVEMO

TÄVLINGSSEKTION



ORDFÖRANDE

Robert Svensson

Falkabo 1 Säter, 541 91 SKÖVDE
Tel: 0500-46 13 53, Fax: 0500-48 45 47
Mobil: 0708-12 74 14

E-post: robert.svensson@svemo.se



Patricia Eneroth

Sikrenovägen 8, 182 77 STOCKSUND
Tel: 08-624 07 78
Mobil: 070-998 87 34

E-post: patricia.eneroth@svemo.se



Per Lennerman

Rundelgränd 15, 192 76 SOLLENTUNA
Tel: 08-754 18 84
Mobil: 0737-14 11 25

E-post: per.lennerman@svemo.se

ADMINISTRATIV TÄVLINGSENHET



Koordinator

Anders Tibbling

Box 2314, 600 02 NORRKÖPING
Tel: 011-23 10 90, Fax: 011-23 10 81, Mobil: 0702-59 21 60

E-post: anders@svemo.se

INNEHÅLLSFÖRTECKNING

<i>Svemo tävlingssektion för Enduro</i>	3
<i>Svenska Motorcykel- och snöskoterförbundet</i>	7
<i>Domare i Enduro</i>	8
<i>Mästare genom åren</i>	11
<i>Kåsasegrare genom åren</i>	18
<i>Specialreglemente för Enduro</i>	29
<i>Allmänt</i>	30
<i>Förare</i>	30
<i>Tävlingsfordon och bränsle</i>	33
<i>Organisation av tävlingar</i>	36
<i>Tävlingars genomförande</i>	42
<i>Enduro typ 1</i>	45
<i>Enduro typ 2</i>	52
<i>Avslutande tävling</i>	53
<i>Guldhjälmssegler och anv. för barnaktiviteter</i>	54
<i>SM och JSM - individuellt</i>	56
<i>Lag-SM/JSM/RM</i>	60
<i>Riksmästerskap för veteraner</i>	61
<i>SM för ungdom och damer</i>	63
<i>Enklare tävling</i>	65
<i>Annonsförteckning</i>	67

FAKTA OM SVENSKA MOTORCYKEL- OCH SNÖSKOTERFÖRBUNDET

Svenska Motorcykel- och Snöskoterförbundet förkortas SVEMO, och består av c:a 150.000 medlemmar. Dessa är sammanslutna i över 600 klubbar, från Kiruna i norr till Skanör i söder. SVEMO är anslutet till de internationella motorcykelfederationerna FIM och UEM, samt till Sveriges Riksidrottsförbund, RF.

I en demokratisk valprocess väljer klubbarna en styrelse som består av 7 ledamöter och en ordförande. Styrelsen utses på Förbundsmötet som hålls vartannat år, och där 40 delegater utgör SVEMO högsta beslutande instans. Till sin hjälp utser styrelsen sektioner för de olika grenarna.

Adress:	Södra Promenaden 7
Postadress:	Box 2314, 600 02 NORRKÖPING
Telefon:	011-23 10 80 vardagar 08.00 - 14.00
E-mail:	kansli@svemo.se
Internet:	www.svemo.se
Telefax:	011-23 10 81
Postgiro:	15 19 71 - 9
Organisationsnr:	802002-3423

Fonden för Rehabilitering av skadade MC-förare: Pg 39 3 75 - 1

ADMINISTRATIV ENHET

Generalsekreterare:	011-23 10 94, Per Westling
Ekonomichef:	011-23 10 93, Gun-Britt Söderman
GS Assistent:	011-23 10 82, Bodil Dahl, barnverksamhet
Receptionist:	011-23 10 80, Lise-Lotte Pegado

LICENS ENHET

Licensansvarig:	011-23 10 83, Annelie Hellborg
Assistent:	011-23 10 83, Eva Ericson

TÄVLINGS- & UTBILDNINGSENHET

Idrottschef/Koordinator:	011-23 10 86, Annika Pettersson, dragracing, roadracing, minimoto
Koordinator:	011-23 10 88, 0498-22 69 60, Tony Olsson, rundbana
Koordinator:	011-23 10 90, Anders Tibbling, enduro, trial, snöskoter
Koordinator:	011-23 10 91, Peter Isgren, motocross, supermoto
Koordinator:	011-23 10 87, Lena Bleckman, utbildning, miljö, klubbregister
Assistent:	011-23 10 89, Pernilla Larsson, rundbana, förbundstidning
Assistent:	011-23 10 85, Eva Ericson

DOMARE ENDURO 2009-2010

Namn	Adress	Telefon	Fax/Mobil
ANDERSSON BO	KUNGSBACKAVÄGEN 620 430 64HÄLLINGSJÖ Email)	b) 0301-40070 a)	m) 070-6657051 b) 0301-40070 a)
BENGTSSON GÖRAN	FÅGELBÄRSVÄGEN 56 831 62 ÖSTERSUND Email) gorben64@hotmail.com	b) 0063-129654 a) 063-123825	m) 070-33992568 b) a) 063-123830
ENEROTH PATRICIA	SIKRENOVÄGEN 8 182 77 STOCKSUND Email) patricia.eneroth@svemo.se	b) 08-624 07 78 a)	m) 0709-98 87 34 b) a)
ENGBAHL JONAS	FLYINGE 1515 247 92 FLYINGE Email)	b) 046-57712 a)	m) 070-2747070 b) a)
FLODBERG ANDERS	SKÄLBY 3 725 96 VÄSTERÅS Email)	b) 021-28023 a)	m) 010-2963000 b) 021-28062 a)
GUSTAFSSON SVERKER	FISKALV 33 921 41 LYCKSELE Email) gustafsson.sverker@telia.com	b) 0950-140 86 a)	m) 070-6060799 b) a)
HALLBERG PETER	BERGMÅSTAREGATAN 31B 791 71 FALUN Email)	b) 023-24394 a)	m) 070-6463485 b) a)
HILLMAN HÅKAN	JULARBO 218 775 95 KRYLBO Email) hillman@tele2.se	b) 0226-18150 a)	m) 073-6850500 b) a)
HOLM MARTIN	KVARNV 4 690 45 ÅSBRO Email)	b) 0582-50260 a) 0582-52400	m) 070-3152860 b) a) 0582-52440
HOLM TOMM	LÄRKVÄGEN 20 690 45 ÅSBRO Email) tomm.holm@linde-mh.se	b) 0582-50167 a) 0582-52400	m) 070-2011225 b) a)

DOMARE ENDURO 2009 - 2010

Namn	Adress	Telefon	Fax/Mobil
KNUTSSON ÅKE	KANTOR EDGRENS VÄG 2 B 443 34 LERUM Email) ake.knutsson@svemo.se	b) 0302-41630 a) 031-491255	m) 0703-104441 b) 0302-41630 a) 031-491257
KORELL JAN-OLOF	NIPPEBO 640 43 ÄRLA Email) nippe.korell@eskilstuna.mail.telia.com	b) 016-93125 a)	m) 076-2471052 b) 016-93125 a)
LINDÉN ANDERS	LÅNGALMA 1302 742 91 ÖSTHAMMAR Email) anders.linden@svemo.se	b) 0173-321 07 a) 018-170540	m) 070-6867540 b) 0173-323 06 a) 018-694696
LINDGREN LARS	VILLBERGA-BY 749 52 GRILLBY Email)	b) 0171-470349 a)	m) 070-4775314 b) a)
LJUNGGREN ANDERS	BLASTVÄGEN 8 B, HÖKÖPINGE 235 92 VELLINGE Email) andersljunggren@icqmail.com	b) 0708-445049 a) 040-321149	m) 0708-445049 b) a) 040-321141
RUNDBERG KENNETH	HÖGLANDAVÄGEN 2A 541 57 SKÖVDE Email) ktir@spray.se	b) 0500-433278 a) 0500-417622	m) 070-5159170 b) a)
SJÖSTRÖM LENNART	SVETSARVÄGEN 16 610 55 STIGTOMTA Email) bi.sjostrom@telia.com	b) 0155-227970 a) 0155-227970	m) 070-5507898 b) 0155-289552 a)
SJÖSVÄRD BO	ROSENDALSV 2 590 49 VIKINGSTAD Email) sjosvard.yahoo@se	b) 013-80367 a)	m) 070-6804947 b) 013-81019 a)
SVENSSON ROBERT	FALKABO 1 SÄTER 541 91 SKÖVDE Email) robert.svensson@svemo.se	b) 0500-461353 a) 0500-484555	m) 0708-127414 b) a) 0500-484547
ZACHRISSON MICHAEL	ÖVERNORA 214 776 96 DALA-HUSBY Email) michael.zachrisson@svemo.se	b) 0225-41009 a) 0293-54695	m) 070-6687631 b) a) 0225-63109
ÖBERG CURT	SÖDRA BILLSTAGATAN 14 722 40 VÄSTERÅS Email)	b) 021-330951 a) 021-393474	m) b) a) 021-393671

MÄSTARE GENOM ÅREN

SM TILLFÖRLITLIGHET ENDURO

1952 Hans Danielsson, SMK Motala
(ingen klassindelning)

STORA KLASSEN

1953 Hans Andersson, SMK Uppsala
1954 Hans Andersson, SMK Uppsala
1955 Ove Lundell, Sala MSK
1956 Elon Forsberg, SMK Uppsala/Hedemora
1957 Ove Lundell, Varbergs MK
1958 Ove Lundell, Varbergs MK

LILLA KLASSEN

1953 Egon Gustavsson, SMK Malmö
1954 Stig Bernström, Uppsala MCK
1955 Roine Löof, Uppsala MCK
1956 Rolf Stagman, Jönköpings MK
1957 Rolf Stagman, Jönköpings MK
1958 Rolf Stagman, Jönköpings MK

MAX 175cc

1959 Bengt Svensson, Varbergs MK
1960 Anders Fransén, Tibro MK
1961 Bo Ekeberg, Uppsala MCK
1962 Bo Ekeberg, Uppsala MCK
1963 Bo Ekeberg, Uppsala MCK
1965 Lars-E Svensson, SMK Hedemora
1966 Bror Haglund, Nacka MS
1967 Yngve Ekeberg, Järva MK
1968 Yngve Ekeberg, Järva MK

ÖVER 175cc

1959 Torsten Hallman, Uppsala MCK
1960 Ingemar Andersson, Tibro MK
1961 Sune Skogsmo, SAMS
1962 Hans Hansson, Tibro MK
1963 Hans Hansson, Tibro MK
1964 Bo Ekeberg, Farsta MCK
(ingen klassindelning)
1965 Curt Öberg, Hammarby MK
1966 Torsten Andersson, SMK Arboga
1967 Lars-E Johansson, Tibro MK
1968 Hans Hansson, Tibro MK

MAX 125cc

1969 Bo Thörnblom, SAMS
1970 Kurt Gustavsson, Kungsbacka MA
1971 Bo Thörnblom, SAMS
1972 Kurt Gustavsson, Kungsbacka MA
1973 Steve Tell, Järva MK
1974 Bo Thörnblom, SAMS
1975 Bo Thörnblom, SAMS
1976 Steve Tell, Järva MK
1977 Berndt Enö, Allmänna MF
1978 Berndt Enö, Allmänna MF

1979 Steve Tell, Allmänna MF
1980 Lars Pärnebjörk, Göta MS
1981 Lars Pärnebjörk, Göta MS
1982 Lars Pärnebjörk, Göta MS
1983 Peter Hansson, Tibro MK
1984 Lars Pärnebjörk, Göta MS
1985 Mikael Nilsson, MA Lerum

ÖVER 125cc

1969 Lars-E Johansson, Tibro MK
1970 Lars-E Johansson, Tibro MK
1971 Lars-E Johansson, Tibro MK
1972 Hans Hansson, Tibro MK
1973 Hans Hansson, Tibro MK
1974 Lars-E Johansson, Tibro MK
1975 Ingemar Österberg, SMI MK
1976 Hans Hansson, Tibro MK
1977 Hans Hansson, Tibro MK
1978 Hans Hansson, Tibro MK
1979 Hans Hansson, Tibro MK
1980 Svenerik Jönsson, Järva MK
1981 Thomas Gustavsson, Tibro MK
1982 Svenerik Jönsson, Järva MK
1983 Svenerik Jönsson, Järva MK
1984 Svenerik Jönsson, Järva MK
1985 Svenerik Jönsson, Järva MK

SM 125cc

1986 Mikael Nilsson, MA Lerum
1987 Mikael Nilsson, MA Lerum
1988 Joachim Hedendahl, SMK Uppsala
1989 Jeff Nilsson, MK Orion
1990 Jeff Nilsson, MK Orion
1991 Mikael Nilsson, MA Lerum
1992 Mikael Nilsson, MA Lerum

SM 250cc

1986 Kent Karlsson, Götene MK
1987 Dick Wicksell, SMK Uppsala
1988 Kent Karlsson, Götene MK
1989 Kent Karlsson, Götene MK
1990 Dick Wicksell, SMK Uppsala
1991 Joachim Hedendahl, MC Alingsås
1992 Joachim Hedendahl, Alingsås MCK

SM 500cc

1986 Svenerik Jönsson, Järva MK
1987 Svenerik Jönsson, Järva MK
1988 Håkan Lundberg, SMI MK
1989 Håkan Lundberg, SMI MK
1990 Svenerik Jönsson, Tibro MK
1991 Svenerik Jönsson, Tibro MK
1992 Dick Wicksell, SMK Uppsala

MÄSTARE GENOM ÅREN

SM max 125cc

- 1993 Mikael Nilsson, MA Lerum
- 1994 Roger Törnbohm, Järva MK
- 1995 Rickard Larsson, MK Orion
- 1996 Rickard Larsson, MK Orion
- 1997 Rickard Larsson, MK Orion
- 1998 Anders Karlsson, MK Enduro Team Örebro

SM över 125cc

- 1993 Svenerik Jönsson, Tibro MK
- 1994 Joachim Hedendahl, Alingsås MCK
- 1995 Joachim Hedendahl, Alingsås MCK
- 1996 Ulf Orrvik, Åbågens MCK
- 1997 Joachim Hedendahl, Alingsås MCK
- 1998 Joachim Fredriksson, Åbågen MCK

SM 4-TAKT

- 1989 Bill Andersson, Kungsbacka MA
- 1990 Bill Andersson, Kungsbacka MA
- 1991 Kent Karlsson, Götene MK
- 1992 Kent Karlsson, Götene MK
- 1993 Kent Karlsson, Götene MK
- 1994 Peter Hansson, Tibro MK
- 1995 Anders Eriksson, Tibro MK
- 1996 Kent Karlsson, Götene MK
- 1997 Anders Eriksson, Tibro MK
- 1998 Björne Carlsson, Åbågen MCK
- 1999 Jonas Hermansson, MA Lerum
- 2000 Jonas Hermansson, MA Lerum
- 2001 Björne Carlsson, Folkare MK
- 2002 Ulf Orrvik, Åbågen MCK
- 2003 Mats Nilsson, SMK Dala
- 2004 Niklas Gustavsson, Göta MS

SM 250cc

- 1999 Joachim Fredriksson, Åbågen MCK
- 2000 Per Lifvendahl, MK Orion
- 2001 Rickard Larsson, MK Orion
- 2002 Thomas Bengtsson, MK Enduro T. Örebro
- 2003 Thomas Bengtsson, Karlskoga Enduroklubb
- 2004 Thomas Bengtsson, Karlskoga Enduroklubb

SM 2

- 2005 Torbjörn Bäck, Kullings MC
- 2006 Joakim Ljunggren, Karlskoga Enduroklubb
- 2007 Joakim Ljunggren, Karlskoga Enduroklubb
- 2008 Joakim Ljunggren, Karlskoga Enduroklubb

SM 125cc

- 1999 Anders Karlsson, MK Enduro Team Örebro
- 2000 Anders Karlsson, MK Enduro Team Örebro
- 2001 Niklas Gustafsson, Göta MS
- 2002 Fredrik Georgsson, Tibro MK
- 2003 Torbjörn Bäck, Kullings MC
- 2004 Torbjörn Bäck, Kullings MC

SM 1

- 2005 Mats Nilsson, SMK Dala
- 2006 Marcus Olsen, AMF Södertälje
- 2007 Andreas Toresson, BMK Uddevalla
- 2008 Niklas Gustavsson, Göta MS

JSM 1

- 2007 Martin Sundin, Hallsbergs MS
- 2008 Karl Svensson, Vimmerby MS

JSM 2

- 2007 Jonas Karlsson, Göta MS
- 2008 Martin Sundin, Hallsbergs MS

USM 1

- 2008 Dennis Dahlin, Tranås MK

USM 2

- 2008 Joakim Orheim, Tibro MK

USM 3

- 2008 Linus Fasth, Linköpings MS

DSM 1

- 2008 Hanna Berzelius, Linköpings MS

DSM 2

- 2008 Jessika Jönsson, Göta MS

JUNIOR LAG-SM

- 2007 Göta MS
- 2008 Göta MS, lag 4

MÄSTARE GENOM ÅREN

LAG-SM

1965	Järva MK
1966	Upplands-Väsby MK
1967	Järva MK
1968	Tibro MK
1969	SMK Uppsala
1970	SMK Uppsala
1971	MK Orion
1972	SMI MK Lag 1
1973	Allmänna MF
1974	MA Lerum
1975	SMI MK Lag 1
1976	Järva MK
1977	Tibro MK
1978	Tibro MK
1979	Tibro MK
1980	Järva MK
1981	Göta MS
1982	Göta MS
1983	Göta MS
1984	Järva MK
1985	Järva MK
1986	Järva MK
1987	Järva MK
1988	SMK Uppsala
1989	Västerås MK
1990	SMK Uppsala
1991	Åbågens MCK
1992	Tibro MK
1993	Åbågens MCK
1994	Åbågens MCK
1995	Tibro MK Lag 1
1996	Tibro MK
1997	Åbågens MCK
1998	Åbågens MCK
1999	Åbågens MCK
2000	Åbågens MCK
2001	MK Orion
2002	Åbågens MCK
2003	Tibro MK
2004	Karlskoga Enduroklubb
2005	Tibro MK
2006	Västerås MK
2007	Västerås MK
2008	Göta MS, lag 1

EUROPAMÄSTARE

1985	Thomas Gustavsson	500cc-1300
1986	Svenerik Jönsson	500cc
1987	Dick Wicksell	250cc
	Svenerik Jönsson	500cc
1988	Dick Wicksell	250cc
	Svenerik Jönsson	500cc
	Thomas Gustavsson	500cc 4-takt
1989	Dick Wicksell	250cc
	Svenerik Jönsson	500cc
	Jimmie Eriksson	1250cc
2006	Vanja Kollmann	200cc

ISDE-TROPHY

1983	i Wales
1985	i Spanien
1990	i Sverige
1991	i Tjeckoslovakien

VÄRLDSMÄSTARE

1990	Peter Hansson	500cc
	Jimmie Eriksson	1250cc
1991	Jeff Nilsson	125cc
	Kent Karlson	350cc
	Svenerik Jönsson	350cc
1992	Jeff Nilsson	125cc
1993	Svenerik Jönsson	350cc
1995	Anders Eriksson	350cc 4-takt
1996	Anders Eriksson	400cc 4-takt
	Peter Jansson	500cc 4-takt
1998	Björne Carlsson	400cc 4-takt
	Anders Eriksson	500cc 4-takt
1999	Anders Eriksson	500cc 4-takt
2001	Anders Eriksson	500cc 4-takt
2002	Peter Bergvall	250cc 4-takt
	Anders Eriksson	500cc 4-takt
2003	Peter Bergvall	250cc 4-takt
	Anders Eriksson	450cc 4-takt

JUNIORVÄRLDSMÄSTARE

2006	Joakim Ljunggren, Karlskoga Enduroklubb
2007	Joakim Ljunggren, Karlskoga Enduroklubb

KÅSASEGRARE GENOM ÅREN

1:A KÅSAN erövrades av Erik Westerberg

1915	Stockholm	Gunnar Enderlein	Royal Enfield
1916	Stockholm	L-E Ringborg	Husqvarna
1917-1918		Kördes inga tävlingar	
1919	Stockholm	Gustav Göthe	Husqvarna
1920	Göteborg	Herman Forssing	Super-X
		Bernhard Malmberg	Husqvarna
		Nils Olsson	Indian
		Edvin Sagström	Super-X
		Rickard Svensson	Indian
		Erik Werserberg	Harley Davidson
1921	Stockholm	Herman Forssing	Super-X
		U Söderström	Husqvarna
		Erik Westerberg	Harley Davidson
1922	Norrköping	Gunnar Westerberg	Harley Davidson
		Erik Berger	Harley Davidson
		Erik Brodin	Harley Davidson
		Yngve Eriksson	Husqvarna
		C.M. Gråberg/Gustav Göthe	HVA
		Axel Johansson/O Karlsson/Erik Larsson	Harley Davidson
		O Larsson/B Lindholm	Super-X
		Gunnar F Lundgren	Husqvarna
		F von Malmberg	OK
		Nils Olsson	Indian
		H Pettersson	Super-X
		L-E Ringborg	Husqvarna
		Rickard Svensson	Indian
		Erik Westerberg	Harley Davidson
Gunnar Westerberg	Harley Davidson		
Josef Åström			

2:A KÅSAN erövrades av Gunnar Karlén

1923	Jönköping	Bernhard Malmberg	Husqvarna
1924	Uppsala	Yngve Eriksson	Husqvarna
1925	Göteborg	Tävlingen avlystes pga snöstorm. Edvind Sagström, Super-X, var ende man i mål på en avkortad bana. Resultatet gillades ej som kåsaseger.	
1926	Stockholm	Gunnar Kalén	Sarolea
		Gösta Rödén	NV
		Edvin Sagström	Super-X
		Rickard Svensson	Indian
		Nils Torell	FN
		Erik Westerberg	HD
		C.G. Wetterstrand	Indian
1927	Malmö	Gunnar Kalén	Sarolea
		Henry Modin	HD
		Hans Torell	AJS
1928	Eskilstuna	Gunnar Kalén	Sarolea
		Edvin Sagström	Super-X

3:E KÅSAN erövrades av Gunnar Kalén

1929	Örebro	Otto Brandt	Rudge
		K.G. Eriksson	Husqvarna
		Rolf Gülich	Rex
		Gunnar Kalén	Sarolea
		Knut Persson	HD
		G Sjömark	HD
1930	Norrköping	Gunnar Kalén	Sarolea
1931	Stockholm	Sten Ehrsson	BMW
1932	Jönköping	Sven Torell	Dunell
1933	Västerås	Gunnar Kalén	Husqvarna

4:E KÅSAN erövrades av Edvin Sagström

1934	Sala	Edvin Sagström	Husqvarna
1935	Malmö	Nils Andersson	Husqvarna
		Rolf Gülich	Rex
		Fred Myhrberg	Husqvarna
		Edvin Sagström	Husqvarna
1936	Uppsala	Edvin Sagström	DKW

5:E KÅSAN erövrades av Gunnar Johansson

1937	Stockholm	Folke Larsson	Zündapp
1938	Södertälje	Carl Hegelin	DKW
1939-1945		Pga andra världskriget kördes inga tävlingar	
1946	Uppsala	Bertil Carlsson	Triumph
1947	Västerås	Nils andersson	Ariel
		Josef Koch, Danmark	AJS
1948	Kördes inga tävlingar		
1949	Norrköping	Helge Bringeback	Ariel
		Hans Danielsson	AJS
1950	Örebro	Börje Nyström	Royal Enfield
1951	Halmstad	Lennart Carlström	Triumph
1952	Trollhättan	Elon Forsberg	NV
1953	Gävle	Lennart Carlström	Triumph
1954	Eskilstuna	Bill Nilsson	BSA
1955	Stockholm	Gunnar Johansson	NV
		Ronnie Löf	NV
1956	Uppsala	Gunnar Johansson	NV
1957	Norrköping	Karl-Erik Sjöblom	NV
1958	Örebro	Bill Nilsson	Crecent
1959	Göteborg	Gunnar Johansson	Crecent

6:E KÅSAN erövrades av Rolf Tibblin

1960	Gävle	Rolf Tibblin	Husqvarna
1961	Arboga	Rolf Tibblin	Husqvarna
1962	Trollhättan	Rolf Tibblin	Husqvarna

7:E KÅSAN erövrades av Hans Hansson

1963	Hedemora	Rolf Tibblin	Husqvarna
1964	Göteborg	Rolf Tibblin	Husqvarna
1965	Västerås	Olle Pettersson	Husqvarna
1966	Uppsala	Torsen Andersson	Husqvarna
1967	Kördes inga tävlingar, pga högertrafikomläggningen		
1968	Värnamo	Hans Hansson	Husqvarna
1969	Arboga	Ingemar Österberg	Husqvarna
1970	Gävle	Hans Hansson	Husqvarna
1971	Göteborg	Thommy Jansson	Husqvarna
1972	Vimmerby	Torbjörn Jansson	Husqvarna
1973	Linköping	Torbjörn Jansson	Husqvarna
1974	Örebro	Hans Hansson	Husqvarna

8:E KÅSAN erövrades av Svenerik Jönsson

1975	Arboga	Hans Hansson	Husqvarna
1976	Uppsala	Hans Hansson	Husqvarna
1977	Falun	Torbjörn Jansson	Husqvarna
1978	Strängnäs	Ingemar Österberg	Husqvarna
1979	Örebro	Steve Tell	Husqvarna
1980	Gävle	Sune Strömberg	KTM
1981	Örebro	Svenerik Jönsson	Husqvarna
1982	Linköping	svenerik Jönsson	Husqvarna
1983	Enköping	Peter Hansson	Husqvarna
1984	Rasbo	Per Grönberg	Yamaha
1985	Arboga	Svenerik Jönsson	Husqvarna

9:E KÅSAN erövrades av Svenerik Jönsson

1986	Uppsala	Dick Wicksell	Husqvarna
1987	Falun	Svenerik Jönsson	Husqvarna
1988	Göteborg	Mikael Nilsson	Husqvarna
1989	Vimmerby	Håkan Lundberg	Yamaha
1990	Gävle	Svenerik Jönsson	Husqvarna
1991	Örebro	Svenerik Jönsson	Husqvarna

10:E KÅSAN erövrades av Kent Karlsson

1992	Norrköping	Kent Karlsson	Husaberg
1993	Motala	Mika Ahola, Finland	Husqvarna
1994	Värnamo	Kent Karlsson	Husaberg
1995	Göteborg	Kent Karlsson	Husaberg

11:E KÅSAN erövrades av Joachim Hedendahl

1996	Uppsala	Joachim Hedendahl	Suzuki
1997	Falun	Joachim Hedendahl	Suzuki
1998	Arboga	Mika Ahola, Finland	TM
1999	Eskilstuna	Anders Eriksson	Husqvarna
2000	Gävle	Joachim Hedendahl	KTM

12:E KÅSAN erövrades av Mats Nilsson

2001	Örebro	Anders Eriksson	Husqvarna
2002	Göteborg	Björne Carlsson	Husaberg
2003	Kristianstad	Anders Eriksson	Husqvarna
2004	Falun	Mats Nilsson	Yamaha
2005	Värnamo	Mats Nilsson	Yamaha
2006	Uppsala	Mats Nilsson	Yamaha

13:E KÅSAN

2007	Trollhättan	Joakim Ljunggren	Husaberg
2008	Vimmerby	Carl Johan Bjerkert	Honda

SPECIALREGLEMENTE FÖR ENDURO

- 1. ALLMÄNT**
 - 1.1 Definition och ändamål
 - 1.2 Jury
 - 1.3 Typ av tävling
 - 1.4 Funktionärer
 - 2. FÖRARE**
 - 2.1 Förarlicenser
 - 2.2 Körkort
 - 2.3 Klädsel
 - 2.4 Förbandsutrustning
 - 2.5 Övrig utrustning
 - 3. TÄVLINGSFORDON OCH BRÄNSLE**
 - 3.1 Allmänna fordonsbestämmelser
 - 3.2 Däck med dubbar
 - 3.3 Skidor
 - 3.4 Tävlingsnummer
 - 3.5 Drivmedel
 - 3.6 Ljudnivå och Ljudmätning
 - 4. ORGANISATION AV TÄVLINGAR**
 - 4.1 Tillstånd
 - 4.2 Ansökan om tillstånd
 - 4.3 Enklare tävlingar
 - 4.4 Försäkringar
 - 4.5 Tillägsregler (TR)
 - 4.6 Tävlingsklasser
 - 4.7 Startordning
 - 4.8 Körsträckor
 - 4.9 Anmälningar
 - 4.10 Startbekräftelse
 - 4.11 Lagtävlan
 - 4.12 Säkerhet
 - 4.13 Köldgräns
 - 4.14 Publikplatser
 - 4.15 Generella regler för tävlingsbanan
 - 4.16 Banmarkering
 - 4.17 Stoppskyltar och Väjningsplikt
 - 4.18 Varningsmarkering
 - 4.19 Fel väg
 - 4.20 Inhägnat område
 - 5. GENOMFÖRANDE AV TÄVLINGAR**
 - 5.1 Byte av förare och/eller maskin
 - 5.2 Kontroll av handlingar och besiktning
 - 5.3 Förarsammanträde - slutinstruktion
 - 5.4 Bank kontroll före tävling
 - 5.5 Tävlingskörning
 - 5.6 Reparationer och service
 - 5.7 Olyckstillbud
 - 5.8 Förändring av tävlingsbana
 - 5.9 Upplysning till tävlande
 - 6. REGLER FÖR ENDURO TYP 1**
 - 6.1 Enduro typ 1 – Svensk
 - 6.2 Enduro typ 1 – Internationell
 - 6.3 Enduro typ 1 – Mixad
 - 6.4 Enduro typ 1 på inhägnat område
 - 6.5 Tävlingssträckor
 - 6.6 Mätning av sträcka
 - 6.7 Kontroller
 - 6.8 Sluten depå – parc fermé och arbetsområde
 - 6.9 Körtid och ideal ankomsttid
 - 6.10 Tidkort
 - 6.11 Start
 - 6.12 Anmälan vid tidkontroll
 - 6.13 Tidtagning och tidsregistrering vid tidkontroll
 - 6.14 Tidsberäkning
 - 6.15 Tillvägagångssätt vid specialprov
 - 6.16 Back-up tidtagning
 - 6.17 Passerkontroll
 - 6.18 Obligatoriskt uppehåll
 - 6.19 Förlorat tidkort
 - 6.20 Uträkning av tidsbelastning
 - 6.21 Respittid
 - 6.22 Omstart vid tävling typ 1 - Internationell
 - 7. REGLER FÖR ENDURO TYP 2**
 - 7.1 Genomförande
 - 7.2 Resultat
 - 7.3 Maxtid och Respittid
 - 8. AVSLUTANDE AV TÄVLING**
 - 8.10 Tävlings avslutande
 - 8.11 Bankkontroll efter tävling
 - 8.12 Väginspektion
 - 8.13 Prisbedömning
 - 8.14 Offentliggörande av resultatlista
 - 8.15 Offentliggörande av prisprotokoll
 - 8.16 Priser
 - 8.17 Prisutdelning
 - 8.18 Tidsfrister för protester
 - 9. GULDHJÄLMSREGLER OCH ANVISNINGAR FÖR BARNAKTIVITER**
 - 9.1 Förutsättningar
 - 9.2 Verksamhetens inriktning
 - 9.3 Verksamhetens genomförande
 - 9.4 Tävlingsinriktad verksamhet
- ## BILAGOR
- A. Regler för SM och Junior-SM Individuellt
 - B. Regler för SM/JSM för Klubblag
 - C. Regler för RM för Veteraner
 - D. Regler för SM för Ungdom och Damer
 - E. Regler för Enklare tävling

1. ALLMÄNT

1.1 Definition och ändamål

- 1.1.1 Endurosportens ändamål är, att fostra skickliga och omdömesgilla mc-förare, skapa möjlighet till fritidssysselsättning och rekreation samt att testa uthålligheten hos föraren och tillförlitligheten hos motorcykeln under varierande omständigheter.
- 1.1.2 Endurotävling avgörs huvudsakligen genom att, på inom angiven tid köra en angiven och/eller markerad tävlingssträcka samt på specialsträckor och specialprov köra på snabbaste tid.

1.2 Jury

- 1.2.1 Vid SM- och andra tävlingar som SVEMO Endurosektion bestämmer, ska en jury bestående av ordförande och minst två röstberättigade medlemmar tjänstgöra. Vid tillsättande av jury ska hänsyn tas till gästande federationers rätt till juryledamot.
- 1.2.2 Övriga tävlingar kan genomföras med jury enligt 1.2.1 eller med enmansjury (SVEMO-domare) enligt arrangörens beslut.

1.3 Typ av tävling

Endurotävlingar indelas i Typ 1 och Typ 2.

Inom respektive typ kan olika former av endurotävling förekomma:

- 1.3.1 Enduro Typ 1- Svensk, avser tävling med tidkort, tidkontroller, transportsträckor och specialsträckor. Specialprov kan även ingå som del av transportsträcka.
- 1.3.2 Enduro Typ 1- Internationell, avser tävling med tidkort, tidkontroller, transportsträckor och där specialprov ingår som del av transportsträcka.
- 1.3.3 Enduro Typ 1-Mixad, avser en enklare form av Typ 1-tävling som kan arrangeras som en kombination av Svensk och Internationell tävlingsform eller på annat sätt, än som varvloop och det ska av TR framgå hur tävlingen ska genomföras.
- 1.3.4 Enduro Typ 2 avser tävling utan tidkontroller, vanligen varvloop, som körs ett eller flera varv på en sluten bana, med start av en eller flera förare samtidigt.

1.4 Funktionärer

- 1.4.1 Funktionär ska väl känna till aktuell tävlingsform och genom tävlingsledningens försorg ges noggranna instruktioner om sina uppgifter.
- 1.4.2 Person under 15 år får inte anlitas i befattning som berör säkerheten.
- 1.4.3 Funktionär ska vara så klädd eller bära sådana kännetecken att det klart framgår vilken funktion denna har.
- 1.4.4 Funktionär som tjänstgör utomhus under mörker, ska bära reflex.

2. FÖRARE

2.1 Förarlicenser

- * 2.1.1 Deltagare i endurotävling ska inneha förarlicens för Enduro med undantag för Klubbävlingar/Klubbmästerskap (bilaga C till NT) där licens- och försäkringsfrågan är löst på annat sätt.
- * 2.1.2 Förare indelas i licensklasserna Guldhjälms, Ungdom, Baslicens, Junior, Senior och Elit.

- * 2.1.2.1 Guldhjälmslicens
Guldhjälmslicens utfärdas fr o m det år föraren fyller 10 år och t o m det år föraren fyller 12 år, efter genomgången utbildning för föraren och vårdnadshavaren. Förare med Guldhjälmslicens får endast träna och tävla inom inhägnat område, enligt Guldhjälmsregler och anvisningar för barnaktiviteter enligt E-reglementet kap 9. För förare med Guldhjälmslicens gäller kravet på vårdnadshavare enligt E 2.1.6.
- 2.1.2.2 Ungdomslicens
Ungdomslicens utfärdas fr.o.m. det år föraren fyller 12 år och t o m det år föraren fyller 16 år. Förare med ungdomslicens får endast träna och tävla inom inhägnat område, i maskinklass Enduro 0 och fr.o.m. det år som föraren fyller 13 år även i maskinklass Enduro 1. För förare med ungdomslicens gäller kravet på vårdnadshavare enligt E 2.1.6.
- * 2.1.2.3 Baslicens
Baslicens utfärdas fr.o.m. det år föraren fyller 16 år och gäller endast för Träning, Klubbträning/Klubbmästerskap och Enklare tävling med begränsat försäkringsskydd, då försäkring endast täcker skador vid körning inom område med av SVEMO utfärdad och giltig banlicens.
- 2.1.2.4 Juniorlicens
Juniorlicens utfärdas fr.o.m. det år föraren fyller 15 år t o m det år föraren fyller 23 år. Förare kan under denna tid ansöka om uppklassning till Senior-licens. JSM-vinnare blir automatiskt uppklassad till senior nästkommande år. Förare med juniorlicens får endast träna och tävla fr.o.m. det år föraren fyller 15 år med mc i maskinklass Enduro 1, fr.o.m. det år föraren fyller 16 år med mc i maskinklass Enduro 2 och fr.o.m. det år föraren fyller 18 år med mc i maskinklass Enduro 3. Vid all träning och tävling utanför inhägnat område krävs körkort och då gäller alltid de begränsningar som gäller för respektive körkortsbehörighet (se E 2.2) Förare som är 15-16 år kan lösa juniorlicens som även gäller för ungdomsklass, men får inte tävla i både ungdoms- och juniorklass samma tävlingsdag.
- 2.1.2.5 Seniorlicens
Fr o m det år föraren fyller 24 år utfärdas alltid Seniorlicens. Förare med Junior licens, som under kalenderåret nått stipulerat antal uppklassningspoäng, kan tidigare än det år föraren fyller 24 år ansöka om uppklassning till Senior.
- 2.1.2.6 Elit-licens
Förare med Senior-licens, som under innevarande eller något av de två föregående åren erövrat VM- och/eller SM-poäng, tilldelas Elit-licens.
- 2.1.2.7 Uppklassning från Junior till Senior
 - Föraren ska själv notera sina uppklassningspoäng enligt nedanstående tabell, på särskild blankett, som tillhandahålls av klubben. Vid uppklassning skickas denna blankett till SVEMO tillsammans med licensansökan.
 - Uppklassningspoäng kan tillgodoräknas endast i nationell-, internordisk-, och internationell tävling. Full uppklassningspoäng erhålls i Typ 1-tävling och halv uppklassningspoäng erhålls i Typ 2-tävling.
 - Uppklassningspoäng kan inte erhållas i Motionsklass, Klubbträning eller Enklare tävling.
 - För uppflyttning från Junior till Senior, tidigare än det år föraren fyller 24 år, erfordras 15 poäng.
 - 10 % av antalet startande förare i tävlingsklassen erhåller 4 poäng, nästa grupp omfattande 10 % erhåller 3 poäng e t c. Vid lika resultat i en tävling delar de berörda förarna lika summan av poängen för ifrågakvarande placeringar.

Antal deltagare i klassen	Placering														
	1	2	3	4	5	6	7	8	9	10	11	12	13	14	
1 - 3	1														
4 - 6	2	1													
7 - 9	3	2	1												
10	4	3	2	1											
11 - 12	4	3	2	1	1										
13 - 15	4	3	3	2	2	1									
16 - 18	4	4	3	3	2	2	1								
19 - 20	4	4	3	3	2	2	1	1							
21 - 22	4	4	3	3	2	2	2	1	1						
23	4	4	3	3	3	2	2	1	1						
24	4	4	3	3	3	2	2	1	1	1					
25 - 26	4	4	4	3	3	2	2	2	1	1					
27	4	4	4	3	3	2	2	2	1	1	1				
28	4	4	4	3	3	3	2	2	1	1	1				
29 - 31	4	4	4	3	3	3	2	2	2	1	1	1			
32	4	4	4	3	3	3	2	2	2	1	1	1			
33	4	4	4	3	3	3	3	2	2	2	1	1	1		
34	4	4	4	3	3	3	3	2	2	2	1	1	1	1	
35	4	4	4	4	3	3	3	2	2	2	2	1	1	1	

2.1.3 Fr.o.m. det år föraren fyller 66 år utfärdas Basicens, som endast gäller för deltagande i Klubbtävling/Klubbmästerskap (bil C till NT) och Enklare tävling (bil E till detta reglemente).

2.1.3.1 Fr.o.m. det år föraren fyller 66 år, kan efter särskild ansökan och med läkarintyg motsvarande medicinsk status för godkännande av körkort, utfärdas Seniorlicens.

2.1.4 Internationell mästerskapslicens
Förare med Elit-licens kan ansöka om internationell mästerskapslicens, utan särskild dispens. För förare utan Elit-licens gäller att skriftlig dispensansökan tillstyrkt av förarens klubb skickas till SVEMO.

2.1.5 Förare som uttagits att representera SVEMO i landslag etc. är skyldig att följa de reklam- och sponsoravtal samt andra regler som meddelas av SVEMO.

2.1.6 Vårdnadshavare
Vid tävling och träning ska föraren vara åtföljd av förälder eller annan myndig person som föräldern sätter i sitt ställe. Personen måste finnas på platsen när föraren tränar eller tävlar och får inte själv delta som förare vid aktuell träning eller tävling. Personen ska vara medlem i förarens klubb samt äga kännedom om gällande regler och bestämmelser. Personen är dessutom ansvarig för att förarens maskin och utrustning är i reglementsenligt skick samt har att rätta sig efter gällande regler och av klubben och arrangör utfärdade bestämmelser.

2.2 Körkort

För att köra mc utanför inhägnat område krävs alltid giltigt körkort för mc. Enligt Körkortsförordningen (1998:980) 8 kap. 10 a § och Vägverkets föreskrifter (VVFS 1999:173), får en motorcykel som har en slagvolym av högst 125 cc och en effekt som är högre än 11 kw köras av den som innehar behörigheten A1, och en motorcykel som har en effekt som är högre än 25 kw eller ett förhållande mellan effekt och tjänstevikt som överstiger 0,16 kw/kg köras av den som är under 21 år och innehar behörigheten A, om körningen sker i tävlings- eller träningsverksamhet som är organiserad av motorklubb som är registrerad i SVEMO. Motorcykeln som används skall uppfylla de krav som anges för motorcyklar enligt Vägverkets föreskrifter (VVFS 2003:23) och får i sådan verksamhet endast köras av den som innehar giltig tävlingslicens utfärdad av SVEMO.

- * 2.2.1 Detta innebär att förare, vid träning och tävling utanför inhägnat område med körkortsbehörighet A1 endast får köra motorcykel med slagvolym på högst 125 cc och för att köra motorcykel med större slagvolym än 125 cc måste föraren inneha körkortsbehörighet A och ha fyllt minst 18 år.
- 2.2.2 Arrangör avgör om körkort krävs vid tävling på inhägnat område, och krav på körkort ska anges i TR.
- 2.3 **Klädsel**
Obligatorisk utrustning är:
 - skyddshjälm enligt NT 8.1 och Bilaga O,
 - stövlar eller kängor av material, som ger gott skydd för såväl fot som vrist,
 - kraftig skyddsklädsel,
 - handskar som ger gott skydd mot handskador,
 - ryggskydd som uppfyller SVEMO minimikrav enligt NT 8.4.
 Dessutom rekommenderas andra lämpliga skydd för olika kroppsdelar.
- 2.4 **Förbandsutrustning**
Förare rekommenderas att under träning och tävling medföra minst ett första förband.
- 2.5 **Övrig utrustning**
Förare ska vid mörkeretapp vara försedda med reflexband på hjälmen. De ska vara fästade så att de kan ses framifrån, bakifrån samt från var sida. Arrangör kan i TR föreskriva även ytterligare utrustning.

3. TÄVLINGSFORDON OCH BRÄNSLE

- 3.1 **Allmänna fordonsbestämmelser**
Fordon tillhörande kategori I, Grupp A1 (Solomotorcyklar med två hjul, som drivs på ett hjul) och A3 (Mopederna som till alla delar uppfyller gällande bestämmelser) samt fordon kategori II, Grupp C (Solomotorcyklar som drivs på två hjul) och Grupp G (Quad Racers), kan tillåtas delta i endurotävlingar, enligt arrangörens TR.
- * 3.1.1 Solomotorcyklar indelas i följande maskinklasser:
 - Enduro 0 (E0): Från 49 cc till 85 cc 2-takt och från 75 cc till 150 cc 4-takt.
 - Enduro 1 (E1): Från 100 cc till 144 cc 2-takt och från 175 cc till 250 cc 4-takt.
 - Enduro 2 (E2): Från 175 cc till 250 cc 2-takt och från 290 cc till 450 cc 4-takt.
 - Enduro 3 (E3): Från 290 cc till 500 cc 2-takt och från 475 cc till 650 cc 4-takt.
 Arrangör kan slå samman eller dela upp maskinklasser om så önskas.
Klassindelningen för tävlingen ska framgå av TR.
- 3.1.2 Registrerade motorcyklar ska vara utrustade i enlighet med gällande svenska trafikförfattningar. Enligt VVFS 2003:23, 28 kap. med ändringar och tillägg enligt VVFS 2004:169 och VVFS 2005:99, gäller särskilda krav för tvåhjuliga motorcyklar som utrustats för tävlingsändamål. Enligt 1§ är enduromotorcykel ett fordon som ändrats och utrustats för tävlingsändamål som är upptaget i av SVEMO upprättad förteckning över tävlingsmotorcyklar och som genom särskilt beslut godkänts av Vägverket. Enligt 2§ skall tvåhjulig enduromotorcykel som utrustats för tävlingsändamål i stället för kraven i 4-24 kap. vid registreringsbesiktning uppfylla de krav som ställs enligt 28 kap. Kortfattat innebär detta att:
 - Identifieringsmärkning (ramnummer) ska finnas,
 - Bränsletank ska vara utförd i metall eller plast,
 - Tändsystemet ska vara åtgärdat mot radiostörningar,
 - Utvändigt fordonsbuller får vara högst 94 dB(A), mätt enligt samma regler som enligt NT.
 - Väl fungerande bromsar på fram och bakhjul ska finnas,
 - Stölskydd behövs inte,
 - Strålkastare i fram för hel- och halvljus samt bak- och stopplykta ska finnas,
 - Körriktningsvisare behövs inte,

- Stopplykta inte behöver tändas när framhjulsbroms används,
- Kontrollampa för helljus behövs inte.
- Bakspeglar behövs inte,
- Ljdsignalanordning ska finnas,
- Plats för montering av bakre registreringsskylt ska finnas,
- Instrument som visar hastigheten ska finnas.
- Undantag medges från avgasreningskrav.

Enligt 3§ får motorcykel som omfattas av dessa föreskrifter framföras på väg endast av förare med giltig tävlingslicens utfärdad av SVEMO. Motorcykeln får brukas på väg endast i direkt samband med träning och tävling som är organiserad av motorklubb registrerad i SVEMO.

- 3.1.3 Varje förare är personligen ansvarig för att den motorcykel med vilken tävlingsdeltagande sker utanför inhägnat område, är trafikförsäkrad i enlighet med för Sverige gällande bestämmelser.
- 3.1.4 Huvudbelysningen ska vara tänd när motorcykeln körs där annan trafik kan förekomma, men behöver inte vara tänd när motorcykeln körs i tävling på inhägnat område eller på specialsträckor och specialprov, avlysta för annan trafik.
- 3.1.5 Oregistrerade motorcyklar får endast användas inom inhägnat område och ska uppfylla regler för tävlingsfordon enligt Specialreglemente för motocross, med undantag för ljudnivå och däckdubbar, där detta reglemente gäller.
- 3.1.6 Tävlingsdeltagande med mc försedd med saluvagnsskylt (grön registreringsskylt) är inte tillåtet

* 3.2 **Däck med dubbar**

- * 3.2.1 Däck med dubbar får endast användas under tiden fr.o.m. den 1 oktober t.o.m. den 30 april. Däckdubbar enligt dessa regler får endast användas av deltagare i träning eller tävling som är organiserad med tillstånd från SVEMO.
- * 3.2.2 Om däck med dubbar används ska de vara monterade på både fram och bakhjul. Arrangör har möjlighet att, vid tävling vid tidpunkt då däckdubbar får användas, helt förbjuda användningen av däckdubbar. Eventuella planer på begränsning ska anges i TR och gällande begränsning ska offentliggöras senast 24 timmar före tävlingens första start.
- * 3.2.3 Endast däck som normalt tillhandahålls i handeln är tillåtna. Dessa ska framgå av tillverkarens katalog eller däckspecifikation och finnas tillgängliga till försäljning. De behöver inte vara E- eller DOT-godkända.
- * 3.2.4 Endast i handeln förekommande däckdubbar är tillåtna. Dubbarna ska ha en homogen, cylindrisk och vinkelrät skuren hårdmetallkärna samt vara cylindriska. Däck får inte ha s.k. rördubbar. Flänsens diameter får vara högst 9 mm. Minsta diameter på hårdmetallkärnan är 2,5 mm på bakdäck och 2,2 mm på framdäck. Längden på dubben är max 27 mm.
- * 3.2.5 Dubbarna ska vara monterade från utsidan i däck. Högsta antalet dubbar per däck är 350.

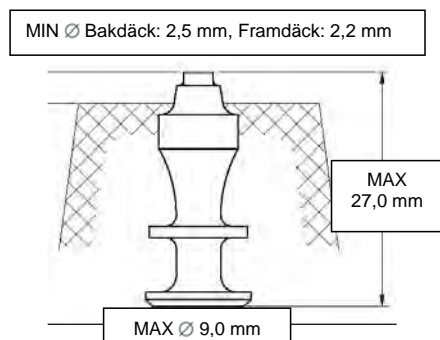

3.3 Skidor

Om skidor används ska de vara fastsatta på motorcykeln.

3.4 Tävlingsnummer

Tävlingsnummer ska genom förarnas egen försorg, om inte annat meddelas, anbringas på motorcykeln enligt NT och följande bestämmelser:

3.4.1 Antal och placering

Motorcykeln ska vara försedd med tre tävlingsnummerskyltar. En skylt ska monteras framtill och tvärs motorcykeln. De två andra anbringas längs med var sida av maskinen, ovanför bakaxeln och bakom fotpinne så att ett avstånd av minst 200 mm bildas mellan nummerskyltens framkant och en linje dragen vertikalt genom fotpinnen.

3.4.2 Färger på tävlingsnummer

Licensklass	Bottenfärg	Sifferfärg
Ungdom	Vit	Svart
Junior	Grön	Vit
Senior	Gul	Svart
Elit	Röd	Vit

- * 3.4.2.1 Vid klassikertävlingarna ska följande färger användas för motionsklasserna, damklass och militärklass, oavsett licensklass:

Klass	Bottenfärg	Sifferfärg
Motion 1	Röd	Svart
Motion 2	Blå	Vit
Motion 3	Svart	Vit
Motion 4	Vit	Svart
Dam	Gul	Röd
Militär	Vit	Röd

3.4.3 Tävlingsnummer ska utföras i blockstil och siffrornas minsta storlek ska vara:

Höjd - 100 mm
Bredd - 50 mm (undantag 1:a)
Stapelbredd - 20 mm

3.5 Drivmedel

Endast handelsbränsle enligt bestämmelser i NT får användas.

- * 3.6 **Ljudnivå och Ljudmätning**
All ljudmätning ska genomföras enligt NT 13.4.1. Högsta tillåtna ljudnivå är 94 dB(A), mätt vid en kolvhastighet av 11 m/sek. Ljudnivån för mc max 85cc 2 takt och 150 cc 4-takt ska mätas vid 6000 varv/minut
- * 3.6.1 Arrangör rekommenderas att i samband med besiktningen före tävlingen genomföra ljudmätning på alla deltagande fordon eller slumpvis utvalda. Stickprovskontroll kan även göras på fordon, där ljudnivån misstänkts för hög.
- * 3.6.2 Ljudnivån kan under tävling kontrolleras, på lämpliga platser utefter banan. Om tillåten ljudnivå överskrids med 2 dB(A) eller mera, tillämpas bestraffning med 60 sekunders tidstillägg vid första mätstillfället och vid andra mätstillfället uteslutning.
- * 3.6.3 Ljudmättningsplats ska vara avskild med band etc 15 meter bakåt samt 8 meter åt vardera sidan. Inga husväggar, bilar eller dylikt får finnas inom 30 meter p g a risken för resonansljud. Bakgrundsljudet får inte överstiga 90 dB(A) inom 5 meters radie från mätpunkten.
- * 3.6.4 Mätning
Föraren sitter på motorcykeln i körställning och varvräknaren ansluts via tändkabeln eller mot tändhatt. Motorcykel med tändspole i tändhatten ska vid ljudprov vara

utrustad med en 30 cm extra tändkabel mellan tändspole och tändstift, för att möjliggöra ljudmätning. Ljudmätarens mikrofon placeras i 45° vinkel samt 50 cm från bakkanten av ljuddämparen. Mätning sker genom att motorcykeln saktas varvas upp till rätt varvtal där mätvärdet avläses. Efter godkänd mätning ska ljuddämparen märkas. Tävlingsvars motorcykel inte uppfyller gällande krav har rätt till obegränsat antal mätningar inom den tid som anslagits för ljudmätning, varvid tillfälle till förbättringar av ljuddämpningen ska ges mellan varje mätning.

- * 3.6.4.1 Kompensering av uppmätt värde ska ske, dels för respektive ljudmätare angivet värde samt vid lufttemp <10° - 1 dB (A), <0° - 2dB(A) och <-10° -3dB(A).

4. ORGANISATION AV TÄVLINGAR

4.1 Tillstånd

Förutom tävlingsstillstånd från SVEMO krävs för varje tävling skriftliga tillstånd från berörda myndigheter samt markägare och väghållare. Ansökan om tillstånd ska vara berörd myndighet tillhanda senast 2 månader före tävlingen om tävlingen berör endast ett län och om tävlingen berör flera län senast 3 månader före tävlingen. Om tävling berör flera län ska ansökan insändas till länsstyrelsen i det län där tävlingen startar.

4.1.1 De lagar och föreskrifter som gäller för enduro är:

- Vägverkets föreskrifter om tävling med motordrivna fordon på väg (VVFS 1994:39).
- Rikspolisstyrelsens föreskrifter om motorsport i terräng (RPS FS 1995:5, FAP512:2).
- Terrängkörningslagen (1975:1313), Terrängkörningsförordningen (1978:594) samt Statens Naturvårdsverks Handbok med allmänna råd till Terrängkörningslagen och Terrängkörningsförordningen (2005:1).
- Ordningsslagen (1993:1617) beträffande Offentlig tillställning.

* 4.1.2 De olika tillstånd från myndigheter som kan erfordras är:

- Tillstånd för tävling på väg, som lämnas av länsstyrelsen.
- Tillstånd för tävling i terräng, som lämnas av lokala polismyndigheten.
- Dispens från Terrängkörningslagen "förbud om körning i terräng", som normalt lämnas av naturmiljöenheten på länsstyrelsen.
- Tillstånd för offentlig tillställning, som lämnas av den lokala polismyndigheten.

Eftersom olika rutiner med tillståndsgivning tillämpas i olika delar av landet rekommenderas arrangör att i god tid innan ansökningarna ska vara resp. myndighet tillhanda, söka samråd med berörda myndigheter. Oftast kan det vara tillräckligt med en ansökan till Länsstyrelsen.

4.1.3 För endurobanor eller -områden, som användes mer frekvent kan det i stället för att begära dispens från förbud mot körning i terräng hos Länsstyrelse, vara enklare att anmäla banan till kommunen enligt Miljöbalken, 9 kap 6 § och enligt förordningen (1998:899) om miljöfarlig verksamhet och hälsoskydd. Ett område eller en bana i terrängen som enligt dessa bestämmelser är anmälda till kommunen, är undantagna från terrängkörningsförbudet.

4.2 Ansökan om tillstånd

Ansökan jämte bilagor ska i tillämpliga delar innehålla följande uppgifter:

- Namn och adress på arrangerande klubb, ansvarig tävlingsledares fullständiga namn, personnummer, adress och telefonnummer.
- Uppgift om tid då tävlingen ska äga rum.
- Uppgift om tävlingens art och typ, förarklasser och övrigt enligt gällande tävlingsreglementen.
- Skriftlig beskrivning av tävlingsbanan samt nyligen reviderad karta, som tydligt visar olika detaljer i fråga om tävlings- resp. transportsträckor, start- och målplats samt kontrollplatser.
- Uppgift om vägar eller delar av vägar, som behöver avlysas, samt tider för avlysningen.
- Uppgift om beräknat antal startande.

- Uppgift om planerad medelhastighet för olika delsträckor samt startmellanrum.
- Uppgift om tider och platser för besiktning av tävlingsfordon.
- Uppgift om för tävlingen gällande försäkringar.
- Förslag till trafikregleringar och säkerhetsåtgärder utmed tävlingsbanan.
- Uppgift om platser för särskilda ändamål som parkeringsplatser, serviceplatser etc.
- Förteckning över samtliga markägares namn och adress samt skriftligt medgivande från samtliga berörda enskilda väghållare och markägare för i anspråkstagande av enskild väg eller annan mark för tävlingssträcka, samt i förekommande fall skriftliga medgivande till avstängning av enskild väg från samtliga berörda enskilda väghållare.

4.3 Enklare tävlingar

Se bilaga E till detta reglemente.

4.4 Försäkringar

För tid då motorcykel är uppställd i sluten depå - parc fermé - åvilar det arrangören att teckna brand- och stöldförsäkring (NT 1.5)

Vid träning och tävling med oregistrerade motorcyklar inom inhägnat område med SVEMO banlicens finns försäkring för skada genom motortävlingsförsäkring.

4.5 Tillägsregler (TR)

4.5.1 I TR ska finnas uppgifter om:

Förklaring att tävlingen arrangeras enligt SVEMO regler och dessa TR som har godkänts av för tävlingen av SVEMO utsedd domare.

- Arrangör.
- Datum för tävlingen.
- Plats där tävlingen äger rum (start och mål).
- Tävlingens art och typ (enl E-reglementet 1.3).
- Tävlingens namn.
- Uppgift om tävlingens status (nationell eller internationell).
- Uppgift om tävlingen ingår i SM, DM eller serie etc.
- Organisationskommitténs ledamöter.
- Tävlingsledarens namn och adress.
- SVEMO-domarens namn.
- Jurymedlemmarnas namn.
- Beskrivning över tävlingen samt detaljer om tävlingssträckan.
- Medelhastigheter.
- I tävlingen eventuellt ingående specialsträckor och/eller prov samt bedömning av dessa.
- Klassindelning.
- Lagtävlan.
- Startordning.
- Startmellanrum.
- Eventuellt obligatoriskt uppehåll.
- Eventuella regler för service och bränslepåfyllning.
- Respittid.
- Tid och plats för banans offentliggörande.
- Utrustning.
- Förarsammanträde och/eller slutinstruktion.
- Eventuella särskilda försäkringsbestämmelser.
- Anmälningsavgifter och startavgifter samt villkor för eventuellt återbetalande
- Anmälningstidens utgång
- Adress under vilken anmälningar mottas
- Återbudstelefon
- Telefon för information, hemsida på internet och e-mail adress
- Tid och plats för resultatlistans offentliggörande
- Uppgifter om priser samt tid och plats för prisutdelning
- Villkor för tävlingens eventuella uppskjutande eller avlysning.

4.5.2 Tillägsregler ska av arrangören tillställas den av SVEMO utsedde domaren för godkännande innan de får publiceras.

4.6 **Tävlingsklasser**

I tävling kan följande tävlingsklasser förekomma:

4.6.1 Elit, öppen för förare med Elit- och Senior-licens.

Arrangör kan, prisbedöma förare med Elit- resp Senior-licens separat, alternativt dela upp förarna i tävlingsklasserna Elit och Senior, vilket ska framgå av TR.

4.6.2 Junior, öppen för förare med Juniorlicens

* 4.6.3 Damer, oavsett licensklass

4.6.4 Bredd, öppen för förare med Elit- och Senior- och Juniorlicens.

4.6.5 Motion, öppen för förare med Elit-, Senior- och Juniorlicens.

* 4.6.5.1 Vid klassikertävlingarna ska klass motion delas upp i olika följande ålderklasser:

Motion 1 Fr o m det år man fyller 16 år t o m det år man fyller 29 år

Motion 2 Fr o m det år man fyller 30 år t o m det år man fyller 39 år

Motion 3 Fr o m det år man fyller 40 år t o m det år man fyller 49 år

Motion 4 Fr o m det år man fyller 50 år t o m det år man fyller 65 år

* 4.6.6 Ungdom, öppen för förare med ungdomslicens.

Förare i ungdomsklass får normalt inte tävla samtidigt och tillsammans på samma tävlingsbana, som förare som innehar Junior-, Senior- och/eller Elit-licens, med undantag av Ungdoms- och Dam-SM samt de tävlingar där SVEMO lämnat särskilt tillstånd.

4.6.7 Inom respektive tävlingsklass kan indelning ske i maskinklasser och för motions- och ungdomsklass även i åldersgrupper, vilket ska framgå i TR.

4.6.8 Vid klubbverksamhet och träning avgör ansvarig klubbledare hur olika klasser får köra samtidigt på banan.

4.7 **Startordning**

I TR ska anges starttid samt i vilken ordning de olika tävlingsklasserna ska starta. Inom respektive tävlingsklass startar förarna i den ordningsföljd som fastställs genom lottdragning eller annat i TR angivet system.

4.8 **Körsträckor**

4.8.1 Bredd- och juniorklass rekommenderas att köra ca 2/3-delar av elitklassens distans.

4.8.2 Dam- och Motionsklass rekommenderas att köra ca 1/3-del av elitklassens distans.

4.8.3 Av TR ska framgå hur lång bana respektive klass ska köra.

4.9 **Anmälningar**

4.9.1 Vid anmälningar till tävling rekommenderas att av SVEMO framtaget postgiroinbetalningskort användes.

I de fall anmälningssavgift inte ska betalas i förväg, kan inbetalningskortet skickas, som anmälningssedel per post till arrangören.

Arrangör kan i TR ange att anmälan för att vara giltig ska ske på speciell blankett.

Om anmälan kan göras via internet ska i TR även framgå vad som gäller för inbetalning av anmälningssavgift

Sista datum och tidpunkt då anmälan ska vara arrangören tillhanda ska anges i TR.

- 4.9.2 Arrangören fastställer och anger i TR anmälningsavgift, startavgift och villkor för återbetalning av inbetalade avgifter, samt tilläggsavgifter för efteranmälan samt hur avgifterna ska betalas.
- 4.9.3 Återbetalning av anmälningsavgift och expeditonsavgift.
Då anmäld förare inte kommer till start, men anmält återbud före sin starttid, ska anmälningsavgiften återbetalas, dock äger arrangören rätt att ta ut en expeditonsavgift. Om återbud inte lämnas äger arrangören rätt till hela anmälningsavgiften. Om anmälningsavgiften inte är inbetald före tävlingen, äger arrangören rätt att från förarens klubb kräva motsvarande avgifter.
- * 4.9.4 Arrangör ska i TR ange om inbetalda avgifter återbetalas om tävlingen ställs in.
- 4.10 **Startbekräftelse**
Snarast efter anmälningstidens utgång ska de tävlande meddelas per post eller e-mail att anmälan accepteras samt vilket startnummer föraren tilldelats. TR ska alltid bifogas startbekräftelsen.
Arrangör kan även i TR ange att startbekräftelse med startlista publiceras på internet, varvid informationen inte behöver sändas per post till de tävlande.
- 4.11 **Lagtävlan**
- 4.11.1 Lagtävlan kan anordnas för klubb-, distrikts- och märkeslag eller annan sammansättning enligt TR. Lag kan sammansättas valfritt från alla förekommande klasser under förutsättning att alla förare kör samma bana, om inte begränsningar görs i TR.
- 4.11.2 Om inte annat anges i TR består ett lag av 3 eller 4 förhandsnominerade förare, av vilka de tre bästa resultaten räknas. Lagtävlan kan endast anordnas om minst 3 lag i respektive lagtävling startar. Anmälan av lag ska göras senast 30 minuter före första start, om inte annat framgår av TR.
- 4.12 **Säkerhet**
Arrangör ska svara för upprätthållande av ordning och säkerhet i samband med tävling och vid varje tävling ska det finnas särskilt utsedd säkerhetschef. Omfattningen av säkerhets- och sjukvårdsorganisation måste i förväg bedömas av arrangören, beroende på tävlingens storlek och uppläggning och de riskfaktorer som kan finnas.
- 4.12.1 Minst ett för sjuktransport lämpat fordon ska gå att larma enligt ett i förväg fastställt larmsystem. Varje bemannad kontroll ska vara utrustad med förbandslåda. Dock rekommenderas att minst ett för sjuktransport lämpat fordon samt utbildad sjuksköterska med erforderlig sjukvårdsutrustning ska finnas tillgängligt på tävlingsplatsen.
- 4.12.2 Samband via kommunikationsradio, mobiltelefon eller telefon ska finnas etablerat mellan tävlingsledning, sjuktransportbil enligt 4.12.1 och samtliga bemannade kontroller.
- 4.12.3 Telefon ska finnas i omedelbar anslutning till tävlingsledningen.
- 4.12.4 Chefsfunktionärer såsom tävlingsledare, banchef m fl bör under tävling var de än befinner sig ha tillgång till mobiltelefon, kommunikationsradio eller liknande för kontakt enligt 4.12.2.
- 4.12.5 För att underlätta platsangivelse vid inträffad händelse under tävling kan tävlingssträckorna indelas i olika zoner genom markeringsskyltar. Markeringsskyltar ska vara minst 30 x 21 cm (A4) med gul botten och svart text. Markering av zoner kan vara t ex "Zon A", "Zon B" o s v eller kilometerangivelse t ex "6 km kvar", "4 km kvar" o s v.

4.13 **Köldgräns**

Ingen tävling får normalt arrangeras om temperaturen på startplatsen understiger -15° C. Jury/SVEMO-domare kan dock medge undantag efter samråd med tävlingsledningen om banans utformning så tillåter.

4.14 **Publikplatser**

Arrangör rekommenderas för att underlätta för publik att följa tävlingen i tävlingsprogram och/eller på tävlingskartor eller på annat sätt meddela lämpliga publikplatser/publikavsnitt. I anslutning till sådana platser eller där publik kan förväntas bör arrangören tillse att parkeringsmöjligheter för publikens fordon finns ordnade.

4.15 **Generella regler för tävlingsbanan**

Tävlingsbanans svårighetsgrad ska vara anpassad efter deltagarnas kvalifikationer. Tävlingsbanan ska vara väl röjd från grenar, buskar o dyl. som kan skada förare.

4.16 **Banmarkering**

Markering av tävlingsbanan ska genomföras efter ett för hela tävlingen likartat system enligt följande:

- * 4.16.1 Färgen på banmarkeringspilar ska vara i god kontrast mot omgivningen och rekommenderas vara fluorescerande. Samma färg på pilar ska användas i hela tävlingen. Minsta storlek på pil är 30x17 cm. Samma pil används till förvarning (dubbelpil och trippelpil – två resp tre pilar tätt ovanför varandra) och verkställighet (enkelpil).

Pilarna placeras enligt följande:

- 1 Rakt fram, används även vid kvittering.
 - 2 Vid vägbyte och sväng placeras pilar i 90 grader mot vägen, oavsett om vägen svänger mellan 0 och 180 grader.
- A Förvarningspil i form av trippelpil placeras ca 100 m före vägbyte och dubbelpil ca 50 m före vägbyte.
- B Två pilar, en på var sida om vägen, placeras vid vägbyte enligt fig. 1.
- C En lodrät kvitteringspil placeras alltid efter vägbytet.
- D I terräng kan användas markering rakt fram och enkelpilar för sväng enl fig. 2 användas och vid behov kompletteras med "FEL VÄG" enl 4.19.
- E Vid tävling i mörker bör pilen förses med reflex.
- F Vid vägbyten rekommenderas att använda skyltar "FEL VÄG" enl 4.19
- G Om banmarkering placeras på ömse sidor om tävlingsbanan (spåret) som en port, ska passering ske mellan dessa banmarkeringar enl fig. 3.

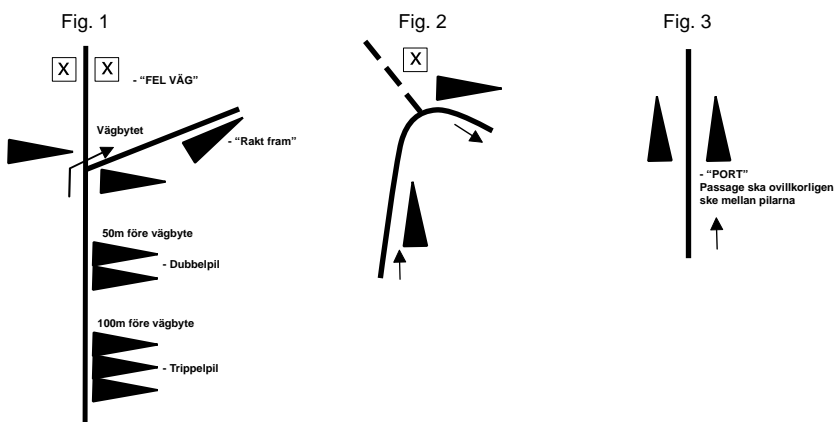

Pilningen kan kompletteras med avspärningsband av plast etc. samt utefter stigar och i terräng med snitslar eller liknande.

Vid specialprov ska alltid avspärningsband etc. användas, så att alla risker för felkörning elimineras.

Om annan typ av banmarkering förekommer, eller om banmarkering ersätts med körbesked, road-book etc. ska detta anges i TR.

4.17 Stoppskyltar och Väjningsplikt

Stoppskyltar (röd botten med vit text och vit bård) placeras vid övergång från mindre väg till större väg, där trafik kan förekomma, samt vid andra farliga passager, där så kan behövas. 100 meter före sådan skylt bör varningsmarkering uppsättas.

Som alternativ till stoppskyltar och stopplikt, kan där trafiksituationen så tillåter, användas väjningsplikt (Liksiktig triangel med spetsen neråt med gul botten och röd bård)



4.18 Varningsmarkering

Varningsmärke (gul botten med röd bård eller två korslagda pilar). Vid hindret placeras två varningar, en på varje sida av vägen. Ca 100 meter före placeras en varning på höger sida av vägen.

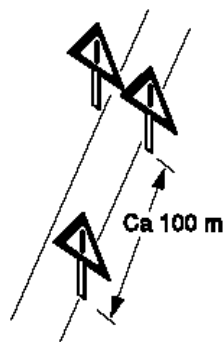

4.19 Fel väg

Skylt i storlek ca 25 x 25 cm med gul botten och svart diagonalt kors kan användas för att informera tävlande om att de kommit in på fel väg.

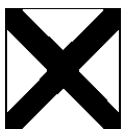

4.20 Inhägnat område

För att anses som inhägnat område, ska området omges av staket eller på annat sätt avgränsas så att obehörigt tillträde hindras. Anmälan ska göras till lokal polismyndighet, som lämnar sitt tillstånd varefter SVEMO kan utfärda banlicens.

4.20.1 För att SVEMO ska kunna utfärda banlicens ska till SVEMO insändas:

- kopia på tillstånd från polismyndigheten
- karta utvisande det aktuella området samt beskrivning över avspärningar mm.
- avgift för banlicens enligt bilaga till NT.

4.20.2 För att banlicensen skall vara giltig, måste de åtgärder som föreskrivits av polismyndigheten och beskrivits i ansökan om banlicens, vara vidtagna.

4.20.3 Inom inhägnat område för vilket banlicens finns utfärdad, kan träning och tävling med oregistrerade motorcyklar tillåtas, likaså kan arrangör göra avsteg från krav på körkort.

5. GENOMFÖRANDE AV TÄVLINGAR

5.1 **Byte av förare och/eller maskin**

Tävlingsledaren har rätt att medge byte av förare och/eller passagerare och/eller motorcykel under förutsättning att de nödvändiga kvalifikationerna i enlighet med för tävlingen gällande regler finns. Sådant byte är dock endast tillåtet intill 60 minuter före fastställd tid för första start.

5.2 **Kontroll av handlingar och maskinbesiktning**

Besiktningfunktionärer ska vara väl förtrogen med tekniska bestämmelser för motorcyklar.

5.2.1 I anslutning till maskinbesiktning ska tävlandes licens och körkort (när så erfordras) samt utrustning kontrolleras.

5.2.2 Vid besiktning ska fordon med brister inte tillåtas starta eller fortsätta tävlingen förrän bristerna åtgärdats.

5.2.3 Vid tävling med registrerade mc ska arrangör före tävlingens start kontrollera att registreringsskylt i original med giltigt kontrollmärke samt registreringsbevis finns för de deltagande fordonen, föra förteckning över start- och registreringsnummer för samtliga mc samt kontrollera dessa ur trafiksäkerhetssynpunkt. Registreringsskylt på mc ska vara väl synlig rakt bakifrån.

5.2.4 **Kontrollbesiktning**

Om tävlingslängd överstiger 100 km ska tävlingsledningen på lämplig punkt utefter banan kontrollera de deltagande fordonen ur trafiksäkerhetssynpunkt.

Tävlingsfordon får inte tillåtas fortsätta tävlingen, om sådana brister uppmärksammas, som innebär att fordonet inte kan brukas utan fara för säkerheten eller brott mot gällande fordonsbestämmelser. Oavsett banans längd kan ljudnivån kontrolleras, på lämplig plats utefter banan.

5.2.5 **Färgmärkning**

Arrangör kan vid besiktning före tävling låta märka de delar som inte får bytas under tävling. Om märkning görs med färg, ska motorcykelns startnummer skrivas i färgen. Märkning kan även ske med numrerade dekaler, som inte kan avlägsnas eller förstöras under tävlingen. Om märkning saknas vid kontroll under och efter tävling, kan detta medföra uteslutning.

5.3 **Förarsammanträde - slutinstruktion**

Före start ska, om så erfordras förarsammanträde hållas eller skriftlig slutinstruktion (PM) delges de tävlande.

5.4 **Bankontroll före tävling**

För kontroll av banmärkning mm ska hela tävlingsbanan kontrollköras eller på annat sätt kontrolleras före första tävlande. Förare som kontrollkör banan bör vara försedd med kommunikationsradio eller mobiltelefon för kontakt med tävlingsledningen om så erfordras.

5.4.1 Tävlandes rekognosering av tävlingsbanan, specialsträckor och specialprov, är tillåten endast till fots.

5.5 **Tävlingskörning**

5.5.1 En och samma förare ska framföra fordonet under hela tävlingen. På solomotorcykel får endast föraren färdas. Föraren ska alltid medföra sin tävlingsmotorcykel.

5.5.2 Föreskriven tävlingssträcka ska ovillkorligen följas.

- 5.5.3 Omkörning
Tävlande, som upphinnas av annan tävlande och av denne genom signal eller på annat sätt anmodas att hålla åt sidan, är skyldig att göra detta så snabbt som möjligt. Brott häremot kan medföra uteslutning. Signal för omkörning ska om möjligt besvaras med handtecken eller signal.
- 5.5.4 Felkörning - hinder på vägen
Tävlande, som genom felkörning lämnat den föreskrivna tävlingssträckan, ska så snart han upptäcker detta återvända till den punkt där han lämnat banan och därefter fortsätta rätt väg. Under återfärden till platsen för felkörningen ska han följa samma väg som han kommit. För försening genom felkörning på grund av t ex nedfallen eller borttagen markeringspil eller hinder i vägen, beviljas inget tidsavdrag.
- 5.5.5 Vid tävling utanför inhägnat område och på för annan trafik inte avlysta delar av tävlingsbanan, ska tävlande följa gällande trafikregler och hastighetsbegränsningar. Tävlande är skyldig att följa de anvisningsskyltar, exempelvis stoppmärken, som satts upp genom tävlingsledningens försorg.
- 5.5.6 Fordon som under tävling skadas så att brister av sådan art uppmärksammas, som innebär att fordonet inte kan brukas utan fara för säkerheten eller brott mot gällande fordonsbestämmelser, ska sättas i godkänt skick innan tävlandet fortsätter. Funktionär som upptäcker fel enligt föregående, ska göra den tävlande uppmärksam på felet samt meddela att rapport kommer att ingå till tävlingsledningen om ekipaget fortsätter tävlingen innan felet åtgärdats.
- 5.5.7 Avbrytande av tävling
Tävlande som utgår ur tävlingen, ska snarast möjligt meddela tävlingsledningen eller någon av dess funktionärer detta. Tävlingsbanan får inte lämnas förrän tävlande personligen meddelat eller överlämnat sitt tidkort till ansvarig funktionär. De tävlande bör informeras om telefonnummer att användas för att meddela om tävlingen avbrutits. Av tävlingsledningen utfärdade bestämmelser ska noggrant följas. Brott häremot medför att den tävlande kan anmälas till bestraffning.
- 5.5.8 Brott mot 5.5.1 – 5.5.6 medför uteslutning ur tävlingen eller annan bestraffning.
- 5.6 **Reparationer och service**
Alla reparationer och all service ska ske inom ramen för fastställd körtid eller under den särskilda tid som i samband med uppehåll anslagits till översyn av motorcyklar. Ingen reparation eller service får ske under den tid motorcykeln befinner sig inom kontrollområde.
- 5.6.1 Utbyte av fordon och delar.
Fordon i sin helhet, huvudram och motor, får inte bytas under tävling.
- 5.6.2 Främmande hjälp under tävling
Tävlande får anlitna främmande hjälp för service och reparationer vid serviceplats.
- 5.6.2.1 Påfyllning av bränsle får endast ske med avstannad motor.
- 5.6.2.2 Rengöring av motorcykeln, får inte ske med hjälp av högtryckstvättaggregat e t c.
- 5.6.2.3 Svetsning på motorcykeln under tävling är inte tillåtet.
- 5.6.2.4 Service får inte ske i utrymme utan insyn.
- 5.6.2.5 Arrangör kan i TR för tävling föreskriva t ex att all främmande hjälp med service och reparationer under tävlingen är förbjuden och att den tävlande ska göra detta själv.
- 5.6.2.6 Kommunikation med radio, mobiltelefon etc. med tävlande är tillåten.

- * 5.6.3 Skydd för marken vid service
För samtliga enduromotorcyklar som placeras där service är tillåten, ska absorberande markskydd (miljömatta) användas som skydd mot spill på marken. Detta är obligatoriskt vid all enduroverksamhet, såväl i samband med träning som vid tävling. Markskyddet (miljömattan) ska bestå av en absorberande överdel och en tät underdel, storleken vara minimum 160 x 100 cm, ha absorberingskapacitet på minst 1 liter och en tjocklek från 5 till 7 mm.

Underlåtenhet att använda miljömatta vid tävling medför uteslutning ur tävlingen. Dessutom kan annan bestraffning enligt NT utdömas. Förare som vid träning underlåter att använda miljömatta ska av ansvarig ledare stoppas att fortsätta träningen.
- 5.6.4 Reservdelar och verktyg för mottas och tävlande får med tillgängliga verktyg och reservdelar reparera sitt fordon utan främmande hjälp, överallt utefter tävlingsbanan, med undantag inom kontrollområde.
- 5.6.5 Serviceplats
Tävlingsarrangör ska anvisa lämpliga platser längs tävlingssträckan där service och reparation av tävlingsfordon kan ske. Tävlingsarrangör kan i TR föreskriva att service endast tillåts på anvisade serviceplatser. Tävlingsarrangör kan även utfärda serviceförbud på del av eller hela tävlingsbanan.
- 5.6.5.1 Om arrangören inte föreskrivit särskilda regler för serviceplats och var service är tillåten gäller att det inte är tillåtet att genomföra service inom vägområde för allmän eller större enskild väg. Med vägområde avses körbana, i förekommande fall vägren samt parkeringsficka som anlagts i direkt anslutning till vägen. Om inte arrangören föreskrivit annat får service endast genomföras på parkerings- eller rastplats som är belägen utanför och avskild från vägområdet, t ex en gammal vägslinga eller liknande. Vidare får service genomföras på utfartsvägar från fastigheter och liknande mindre enskilda vägar, efter tillstånd från ägaren, i det sistnämnda fallet även om området ligger i anslutning till vägen.
- 5.6.5.2 Serviceplats vid tävling typ 1 - Internationell
All service ska ske vid tidkontroll inom området mellan vita och gula skärmarna/flaggorna och med de ev inskränkningar som arrangören angett i TR och/eller PM. I de fall mottagande av service inte är tillåten mellan vita och gula skärmen/flaggan, skall detta markeras med svart X på den vita skärmen/flaggan.
- 5.6.6 Följefordon
Tävlande får inte åtföljas på tävlingssträcka av fordon, som inte har någon officiell funktion i tävlingen.
- 5.6.7 Brott mot 5.6.1 – 5.6.6, medför uteslutning ur tävlingen eller annan bestraffning.
- * 5.6.8 Den tävlande ansvarar för att vid varje servicefordon ska det finnas eldsläckare, lämplig för att släcka sådana bränder som eventuellt kan uppstå under service i anslutning till fordonet.
- 5.7 **Olyckstillbud**
- 5.7.1 Påträffar tävlande person som råkat ut för olycksfall, dvs. kroppsskada, under sådana omständigheter att hjälp erfordras ska den tävlande efter bästa förmåga bistå den skadade och vidta de åtgärder som han anser nödvändiga.
- 5.7.2 Den tid som åtgår för hjälp enligt 5.7.1, ska liksom de närmare omständigheterna kring olycksfallet, uppges för tävlingsledningen på heder och samvete och ska om möjligt styrkas av vittnen. Juryn kan därefter från körtiden räkna bort den tid som avsatts för hjälpen.

5.7.3 Om förare råkat in i en situation där överhängande risk finns för personskada, får hjälp mottas utan att tävlingsmässig straffpåföljd behöver riskeras.

5.8 **Förändring av tävlingsbana**

Förändring av tävlingsbanan, t ex genom slopande av delsträcka sedan den en gång offentliggjorts, får av tävlingsledningen göras endast efter samråd med juryn/SVEMODomare på grund av force majeure eller av säkerhetsskäl. Sådan ändring ska delges varje tävlande skriftligt.

* 5.8.1 Vid typ 2-tävling/varvlopp kan banan ändras på grund av force majeure eller av säkerhetsskäl, utan att det tävlande informeras skriftligt. Sådan ändring bör om möjligt ske mellan två varv i tävlingen så att alla tävlande får liknande förhållanden.

5.9 **Upplysning till tävlande**

Ev upplysningar som tävlingsledningen önskar delge tävlande under pågående tävling ska göras skriftligt varefter föraren genom kvittering i t ex stationsprotokoll godkänner att han tagit del av meddelandet. Muntliga upplysningar gäller inte, med undantag för att funktionär på begäran ska lämna tävlande uppgift om rätt tid.

6. **ENDURO TYP 1**

* 6.1 **Enduro typ 1 - Svensk**

Avser tävling med tidkort, tidkontroller, transportsträckor och specialsträckor. Specialprov kan ingå, som del av transportsträcka. Tävlingar arrangeras vanligen som endagstävling, eller som tävling med dag- och nattetapp och genomförs så att alla tävlande ska köra tävlingsbanan i samma ordningsföljd, avseende tidkontroller, transportsträckor och specialsträckor, dvs. Start – TK 1 – SS 1 – TK 2 – SS 2 - TK 3 – SS 3 osv.

* 6.2 **Enduro typ 1 – Internationell**

Avser tävling med tidkort, tidkontroller, transportsträckor och där specialprov ingår som del av transportsträcka. Specialsträckor får ej läggas in mellan två tidkontroller. Tävling arrangeras vanligen över en, två eller flera dagar. Separat resultat sammanställs för dels per tävlingsdag och dels totalt för hela tävlingen. Tävlingen genomförs så att alla tävlande ska köra tävlingsbanan i samma ordningsföljd, avseende tidkontroller och transportsträckor och specialprov, dvs. Start – TK 1 – SP 1 – TK 2 – SP 2 - TK 3 – SP 3 osv.

* 6.3 **Enduro typ 1 - Mixad**

Enduro Typ 1-Mixad, avser en enklare form av Typ 1-tävling som kan arrangeras som en kombination av Svensk och Internationell tävlingsform eller på annat sätt, än som varvlopp. Det ska alltid av TR framgå hur tävlingen ska genomföras

6.3.1 Tävling kan innehålla specialsträckor och/eller specialprov men tävlingen körs inte helt enligt regler för Enduro typ 1 – Svensk, eller – Internationell. T.ex. så kan SS och/eller SP köras så att olika klasser startar på olika SS/SP vid samma tidpunkt och sedan körs övriga SS/SP efter ett roterade system för respektive klass.

6.3.2 Arrangören beslutar hur tidkontroller och tidkort ska förekomma i tävlingen, vilket ska framgå av TR.

6.3.3 Det ska av TR framgå om hela tävlingen körs på maxtid och om eventuell respittid är inkluderad i denna maxtid eller inte.

* 6.4 **Enduro typ 1 på inhägnat område**

Tävling av typ 1 kan med fördel arrangeras inom inhägnat område, varvid olika specialprov körs inom t.ex. motorsportområde, med en central serviceplats. Om SVEMO banlicens finns för hela området, kan oregistrerade motorcyklar och förare utan körkort tillåtas att delta.

6.4.1 Om oregistrerade motorcyklar och förare utan körkort kan tillåtas i tävlingen, rekommenderas att även ungdomsklass ska kunna delta i tävlingen.

6.5 Tävlingssträckor

6.5.1 Transportsträcka är en delsträcka mellan två tidkontroller. För transportsträckor gäller att medelhastigheten ska med hänsyn till vägens beskaffenhet, vägar med annan trafik, eventuella dröjsmål vid i sträckan ingående specialprov, järnvägs korsningar, trafikljus, stopplikt etc., sättas så att tävlande utan pricksbelastning kan köra sträckan med iakttagande av alla gällande trafikregler samt ges skälig tid för service eller reparation av motorcykeln. Som skälig tid för service vid serviceplats rekommenderas 10-15 minuter.

6.5.1.1 Körtiden får inte sättas kortare än 5 minuter, även om det pga. sträckans längd skulle finnas motiv för detta. Tidtagning ska ske per hel minut.

6.5.1.2 Transportsträcka kan gå på vägar och stigar av blandad karaktär och bör med hänsyn till bränslepåfyllning och service inte vara längre än 35 km. För att beräkna lämplig medelhastighet ska en minst medelgod förare köra sträckan på tid. Medelhastigheten för en och samma sträcka ska, om så anses motiverat, vara lägre vid körning i mörker än i dagsljus.

6.5.2 Specialsträcka (SS)

Med specialsträcka avses en tävlingssträcka mellan två tidkontroller där hastigheten är utslagsgivande. SS bör vara minst 3 km och högst 25 km lång, samt så utformad att medelhastigheten inte överskrider 50 km/tim.

6.5.3 Specialprov (SP)

Med specialprov avses en tävlingssträcka som ingår som en del av transportsträcka, och ska köras inom den körtid som är angiven för transportsträckan. SP bör vara mellan 3 och 7 km långa och ska vara fullt körbar och utan onödigt farliga avsnitt, samt så utformat att medelhastighet ej överskrider 50 km/tim. Vid SP, där körtiden mellan olika förare kan variera, skall hänsyn till detta tas vid fastställande av körtiden mellan de TK där provet ingår.

6.5.3.1 Start- och Målplats för specialprov bör om möjligt placeras på samma plats i anslutning till varandra.

6.5.4 För Specialsträckor och Specialprov gäller:

6.5.4.1 Stopplikt eller passerkontroll får inte finnas.

6.5.4.2 SS och SP måste vara avstängda för annan fordonstrafik och om de inte är avlysta för trafik av länsstyrelse, ska tävlingsledningen vara förvissad om att andra fordon inte kan komma in på sträckan/provet. Avlysning ska meddelas genom anslag som sätts upp i början och i slutet av den väg eller stig som används samt dessutom på vägar och stigar som ansluter till SS/SP. Anslag ska vara av minsta storlek 42 x 30 cm (A3) och ha följande text: "Förbjudet för andra än tävlande och funktionärer att färdas eller gå på vägen under tiden från kl den till kl den".

6.5.4.3 Om tävlande beräknas komma upp i högre hastighet än 70 km/tim ska arrangören, i ansökan till länsstyrelse, anhålla om dispens från den generella hastighetsbegränsningen. Om sådan dispens ges avlyser också länsstyrelsen sträckan/provet för annan trafik.

6.5.4.4 Efter mållinjen på SS/SP ska finnas en väl tilltagen uppbromsningssträcka, inom vilken de tävlande är förbjudna att stanna.

6.5.5 Startprov kan ske vid start från tävlingens begynnelsepunkt efter det att motorcykel varit placerad i slutna depå - parc fermé - under minst 30 minuter. Vid startprovet ska för de tävlande finnas en väl synlig klocka med tydligt läsbar sekundvisare. För godkänt prov

har förare att efter startkommando starta motorn med ordinarie startanordning och inom 60 sek, med motorns kraft tillryggalägga en välmarkerad sträcka av 20 m längd. Av TR för tävlingen ska framgå om startprov förekommer.

- 6.5.6 Andra typer av specialprov än förutnämnda får anordnas efter särskilt tillstånd från SVEMO och genomförandet och bedömningen för dessa ska noggrant anges i TR.

6.6 **Mätning av sträcka**

Tävlingssträcka ska vara noggrant uppmätt. Om befintligt kartunderlag inte har avstånden mellan aktuella punkter angivna ska dessa bestämmas genom någon av följande metoder:

- 6.6.1 Uppmätning med kontrollerad vägmätare på motorcykel eller bil.
- 6.6.2 Uppmätning på karta med hjälp av kartmätare. Till den på så sätt uppmätta sträckan ska läggas 12% varefter värdet kan avses väl stämma överens med den verkliga sträckan. Vid mätning av sträcka i terräng ska en karta med skala 1:10 000 användas.

6.7 **Kontroller**

- 6.7.1 Kontroller utmärks med skärmar eller flaggor med minsta mått 42 x 30 cm (A3), placerade väl synliga. Vid tävling i mörker ska skärmar/flaggor kompletteras med lyktor som belyser skärmarna eller med reflekterande material.
- 6.7.2 Tidkontroll (TK)
- 6.7.2.1 Förvarning för tidkontroll markeras med vit skärm/flagga placerad c:a 200 m före tidkontrollen. I de fall mottagande av service ej är tillåten mellan vita och gula skärmen/flaggan, skall detta markeras med svart X på den vita skärmen/flaggan.
- 6.7.2.2 TK markeras med gul skärm/flagga placerad 20 m före TK. Som TK räknas även start och mål i tävlingen.
- 6.7.2.3 Vid TK ska finnas klocka med stor urtavla eller s.k. bladdersklocka, tydligt visande aktuell tävlingstid till förare som väntar vid gula skärmen/flaggan.
- 6.7.3 Start på specialsträcka (SS) och specialprov (SP) markeras av gul skärm med "START" och sträckans/provets nummer i svart.
- 6.7.4 Mållinje för SS och SP markeras med två skärmar/flaggor med svarta och vita rutor placerade på vardera sidan av vägen. Vit förvarningsskärm ska sättas upp c:a 200 m före mål.
- 6.7.5 Passerkontroll (PK) kan sättas upp för att kontrollera att de tävlande följer tävlingssträckan och markeras med blå skärm/flagga på båda sidor om vägen, 200 m före kontrollen, samt stoppskylt, placerad vid PK.
- 6.8 **Sluten depå – parc fermé och arbetsområde**
Om det vid tävling tillämpas sluten depå, vilket ska anges i TR, gäller, om inte annat framgår av TR:
- Omedelbart efter besiktning och efter målgång skall motorcykeln placeras i sluten depå.
 - 15 minuter före sin starttid får föraren gå in i den slutna depån och skjuta sin motorcykel till ingången förarbetsområdet.
 - 10 minuter före sin starttid får föraren skjuta sin motorcykel in i arbetsområdet och där utföra service och reparationer.
 - Motorcykeln får inte startas i den slutna depån och arbetsområdet,
 - Förare får ej vidröra annan förares motorcykel,
 - Ingenting annat än att skjuta sin motorcykel i den slutna depån är tillåtet.
 - Rökning är förbjuden i den slutna depån och arbetsområdet.

- Motorcykel får inte vara övertäckt i den slutna depån.
- Brott mot dessa regler medför uteslutning.

6.8.1 Under den tid då motorcyklarna finns uppställda i slutna depå ska denna vara väl bevakad och tillgång till brandsläckare ska finnas i anslutning till den slutna depån.

6.8.2 Som alternativ till slutna depå kan arrangör föreskriva att motorcykeln efter genomförd besiktning ställs upp i en särskild parkering i avvaktan på start, där regler för arbetsområde enligt ovan gäller.

6.9 **Körtid och ideal ankomsttid**

Med körtid avses den tid den tävlande ska använda mellan två på varandra följande tidkontroller för att anses ha kört sträckan utan tidsbelastning. Den ideala ankomsttiden till viss kontroll, är avgångstiden från närmast föregående tidkontroll plus körtiden för mellanliggande sträcka.

6.9.1 Arrangör kan, vilket ska framgå av TR, genomföra tävling med endast en tidkontroll (Start/Mål) per varv eller för hela tävlingen.

6.9.2 I sådant fall, vilket ska framgå av TR kan anges maxtid för hela tävlingen, vilket kan vara summan av körtid och respittid.

6.9.3 För tävling typ 1 – Internationell kan arrangör preparera körtider för A-, B- resp C-tid, beroende på t.ex. olika väderförhållanden, varvid A-tid är de kortaste körtiderna.

6.9.3.1 Vid tävling typ 1 – internationell, ska upprättas banbeskrivning, s.k. Route Card, upptagande tävlingens kontroller och specialprov samt körtider på respektive A-, B- och C-tid.

6.9.3.2 Vid tävling typ 1 – internationell, ska upprättas ett körtidsschema för samtliga deltagare s.k. Time-Table, med angivande av ideal ankomsttid till varje i tävlingen ingående tidkontroll, för A-, B- resp C-tid.

6.9.3.3 Vilka körtider för tävlingen som gäller ska meddelas senast 1 timme före första start.

6.9.3.4 Om under tävling, anses att angivna körtider, t.ex. A-tid är för snäva, kan tävlingsledningen ändra till B- eller C-tid. Detta kan ske vid t.ex. varvning eller viss tidkontroll, där samtliga deltagare meddelas skriftligt om den företagna ändringen.

6.9.4 Normalkörtid för specialsträcka i tävling typ 1 – Svensk
För varje SS, ska arrangören beräkna en normalkörtid, vilken bör sättas så lång att en förare normalt kan köra sträckan inom denna tid. Den sammanlagda normalkörtiden för SS ska användas för att fastställa om respittiden för tävlingen överskridits.

6.10 **Tidkort**

Tidkort ska medföras av de tävlande under tävlingen och utdelas till de tävlande senast omedelbart före starten av tävlingen. I tidkortet ska i förekommande fall anges körtider för A-, B- och C-tid. Förloret tidkort bestraffas med 30 sek tidstillägg.

* 6.10.1 Tidkort kan ersättas med ett skriftligt meddelande med avgångstid, körtid och ankomsttid till nästa TK som lämnas till den tävlande vid start och respektive TK.

6.11 **Start**

6.11.1 Startmellanrum vid start i tävlingen.

Högst tre förare får starta samtidigt på samma starttid och startmellanrummet till nästa förare/grupp av förare ska vara minst 1 minut.

- 6.11.1.1 S.k. flytande starttid kan tillämpas, vilket klart ska framgå av TR för tävlingen. Detta betyder att respektive tävlande ska vara klar för start senast 30 minuter före den beräknade starttiden.
- 6.11.2 Startområde
Området mellan arbetsområde eller särskild parkering enligt 6.4.1 eller minst 3 meter närmast startlinjen är startområde. Arbete på motorcykeln får inte göras i startområdet och medför uteslutning. Om motorcykeln startas i startområde före startsignalen, belastas den tävlande med 60 sekunder.
- 6.11.3 Start från tävlings början och efter obligatoriskt uppehåll sker med avstannad motor. Start sker på exakt på den angivna starttiden. Är starttiden t.ex. kl 09.01, sker starten kl 09.01.00. De tävlande ska förflytta sig fram till startlinjen under minuten fram till starttiden, dvs. från att klockan är 09.00.01. Tävlände vars motor inte startar inom 60 sek är skyldig att på starterns order dra sitt fordon från startlinjen för att lämna plats för efterföljande förare.
- 6.11.4 Försummad start
Tävlande som försummar sin starttid från tävlingens början eller efter obligatoriskt uppehåll, startar efter övriga tävlande eller på eventuellt vakant plats. Vid starten antecknas i stationsprotokollet och på den tävlandes tidkort dels tiden för den försenade startanmälan och dels den nya starttiden. Tid mellan startanmälan och ny starttid medför inget tidstillägg.
- 6.12 **Anmälan vid tidkontroll**
För att undvika tidstillägg, ska anmälan ske på den tävlandes ideala ankomsttid som förare har att invänta vid gula skärmen/flaggan. Tiden för anmälan i TK är den tid när ekipaget passerar den gula skärmen/flaggan.
- 6.12.1 Vid tidkontroll på tävling typ 1 – Svensk, som är mål på specialsträcka, är anmälan anses verkställd i det ögonblick tävlande passerar mållinjen på specialsträckan. Tävlande får inte stanna på uppbromsningssträckan efter mållinjen.
- 6.12.2 Vid slutmål i tävlingen eller tidkontroll före obligatoriskt uppehåll får anmälan ske före idealtid utan tidsbelastning.
- 6.12.3 Om tidkontroll inte finns utsatt på angiven plats ska tävlande fortsätta till nästa tidkontroll. Idealtiden till denna kontroll beräknas genom att addera idealtiderna för de två sträckorna.
- 6.12.4 Den tävlandes tid i kontrollen noteras i den tävlandes tidkort och i stationsprotokollet.
- 6.12.5 Vid avgång från tidkontroll tävling typ 1 – Svensk, efter specialsträcka eller transportsträcka och som följs av en transportsträcka, gäller att ny avgångstid tilldelas, snarast efter ankomsttiden och eftersom de tävlande expedieras. Avgång får ske så snart expediering skett.
- 6.12.6 Vid avgång från tidkontroll i tävling typ 1 – Internationell, ges ingen ny avgångstid utan ankomsttiden är även avgångstid.
- 6.12.7 Avgång från TK får ske så snart den tävlande expedierats.
- 6.12.8 Avgång får ske med motorn igång.
- 6.12.9 Start på specialsträcka vid tävling typ 1 – Svensk, sker med stillastående motorcykel och motorn igång. Starten sker på exakt tid eller genom att start får ske så snart klartecken ges från funktionär vid start (om tidtagning sker elektroniskt med t ex fotocell eller transponder). Om starttiden är t.ex. 09.01.00, ska den tävlande starta exakt kl 09.01.00. Den tävlande ska i god tid göras uppmärksam på sin starttid och ha tillräckligt med tid för att göra sig klar för start. När 10 sek återstår till start, räknar startern ”10 sek, 5, 4, 3, 2, 1, kör”.

- 6.12.9.1 Högst tre tävlande får starta samtidigt, om inte annat framgår av TR. Start kan ske på jämn minut eller med en förare var 20:e eller 30:e sekund.
Ett en gång givet startkommando gäller ovillkorligt och får inte upprepas.
- 6.12.9.2 Efter startkommando ska motorcykeln omedelbart förflyttas framåt från startlinjen för att lämna plats för efterföljande förare.
- 6.12.9.3 Tjuvstart med maximalt 10 sekunder medför 20 sekunders tillägg till uppmätt körtid och ska omedelbart noteras i stationsprotokollet och snarast meddelas den tävlande och tävlingsledningen.
- 6.12.9.4 Tjuvstart med mer än 10 sekunder medför uteslutning ur tävlingen, som antecknas och meddelas enligt 6.12.9.3.

6.13 Tidtagning och tidsregistrering vid tidkontroll

- 6.13.1 Samtliga klockor ska vara av pålitlig konstruktion och synkroniserade med starturet (tävlingstid) och ska vara ställda efter officiell tid – ”fröken ur”.
- 6.13.2 Vid tidkontroll ska alltid föras stationsprotokoll där tävlandes tid registreras.
- 6.13.3 Ankomsttid anges i timme och minut på förares tidkort och i stationsprotokollet.
- 6.13.4 Vid olikheter i tid mellan tidkort och stationsprotokoll gäller stationsprotokollet före tidkort.

6.14 Tidsberäkning

Pågående tidsenhet gäller. T.ex. Klockan anses vara 10.50 ända till hela minuten gått ut och klockan visar 10.51. (Exempel: 10.50.25 = 10:50)

6.15 Tillvägagångssätt vid specialprov

- 6.15.1 Start på specialprov sker med stillastående motorcykel och motorn igång, antingen på exakt tid eller att start får ske så snart klartecken ges från funktionär vid start. När tävlande är klar att starta på specialprov ska ekipaget förflytta sig till startlinjen. Om start ska ske på exakt tid gäller att om starttiden är t.ex. 09.01.00, ska den tävlande starta exakt kl 09.01.00. När 10 sek återstår till start, räknar startern ”10 sek, 5, 4, 3, 2, 1, kör”. Tävlande som startat på specialprovet, men av någon anledning inte kan komma iväg, får inte hindra efterföljande tävlande.
- 6.15.2 Den exakta tiden för start på specialprovet gäller. Ingen anteckning om tid gör på tävlandes tidkort, utan endast i stationsprotokollet.
- 6.15.3 Vid mål på specialprov tas tiden i det ögonblick tävlande passerar mållinjen på specialprovet. Tävlande får inte stanna på uppbromsningssträckan efter mållinjen och får omedelbart fortsätta på transportsträckan till nästa tidkontroll.
- 6.15.4 Den exakta tiden för målgång på specialprovet gäller. Ingen anteckning om tid gör på tävlandes tidkort, utan endast i stationsprotokollet.
- 6.15.5 Tidtagning och tidsregistrering vid start och mål på SS och SP.
Tidtagning sker per hel sekund om manuell tidtagning användes. Om tidtagning sker på mindre tidsenhet ska elektronisk utrustning med fotocell eller transponder användas.

6.16 Back-up tidtagning

Separat tidtagning, skild från den normala tidtagningen, bör tillämpas vid TK samt start och mål på SS/SP, för att i efterhand kunna rätta till eventuellt uppkomna felaktiga tidsangivelser. Särskilt protokoll ska föras över denna tidtagning.

6.17 **Passerkontroll**

Om passerkontroll förekommer i tävling rekommenderas arrangör att, i samband med besiktningen, på styret på varje deltagande motorcykel fästa en plastremsa etc. Vid passerkontrollen görs en markering med biljettång eller s.k. orienteringsstämpel. I annat fall lämnar den tävlande sitt tidkort till funktionären för stämpling (påskrift). Stationsprotokoll ska visa den ordning de tävlande passerar, men någon anteckning om tid behöver inte göras. Missad passerkontroll medför uteslutning om inte annat anges i TR.

6.18 **Obligatoriskt uppehåll**

- 6.18.1 Om ett obligatoriskt uppehåll är inlagt i tävling måste förare stanna på platsen hela den i TR angivna tiden för uppehållet, vare sig han är försenad eller inte.
- 6.18.2 Omedelbart efter anmälan vid tidkontroll, där obligatoriskt uppehåll är föreskrivet, ska motorcykeln uppställas i slutna depå, om inte annat anges i TR.
- 6.18.3 Enligt E 6.4 framgår hur lång tid före start motorcykeln får tas ut ur den slutna depån och under vilken tid service får ske. Ev avvikelse mot detta ska anges i TR.

6.19 **Förlorat tidkort**

Förare som förlorar sitt tidkort under tävling ska bedömas enligt följande:

- genom stationsprotokoll.
- om det inte går kan föraren genom skriftligt intyg från medtävlande styrka sin tid.
- om varken a eller b kan tillämpas ska föraren anses ha utgått ur tävlingen.

6.20 **Uträkning av tidsbelastning**

Vid uträkning av tidsbelastning gäller följande:

- 6.20.1 Försummad starttid vid tävlings begynnelsepunkt eller efter obligatoriskt uppehåll = 30 sekunders tidstillägg per minut.
- 6.20.2 För sen resp för tidig ankomst till tidkontroll efter transportsträcka = 30 sekunders tidstillägg per minut.
- 6.20.3 Körtid på specialsträcka och specialprov - 1 sekunds belastning per sekund körtid och även delar av sekund.
- 6.20.4 Överskriden tid i startprov (60 sekunder) - 10 sekunders tidstillägg.
- 6.20.5 Arrangör kan i TR för speciell tävling föreskriva avvikande regler för tidsbelastning.
- 6.20.6 Summan av erhållen tid och tidstillägg ska sammanräknas i slutresultatet. Arrangör kan i resultatlistor ange tiden i enligt ovan i sekunder och delar av sekunder, eller i timmar, minuter, sekunder och delar av sekunder.

6.21 **Respittid**

- 6.21.1 Om inte annat anges i TR, är respittiden den högsta tillåtna förseningen i tävlingen. Dock kan en förare, på eget ansvar, fortsätta i tävlingen tills tävlingsledaren meddelar sitt beslut huruvida föraren skall uteslutas eller inte.
- 6.21.2 Respittidens totala längd ska anges i TR men kan förlängas av juryn/SVEMO Domaren under pågående tävling innan första tävlande nått slutmålet, under förutsättning att detta snarast möjligt meddelas till samtliga deltagare.

6.21.3 Uträkning av respittid i tävling typ 1 - Svensk
För att fastställa om en förare överskridit respittiden ska normalkörtiden på specialsträckorna enligt E 6.9.4 läggas samman med idealtiderna på transportsträckor samt med minst två minuter för varje TK, varvid den totala körtiden erhålls. Räknat från starttiden ger sedan denna totala körtid plus respittiden det klockslag när förarens respittid utgår. Den totala körtiden för resp. tävlingsklass ska meddelas före start genom anslag och/eller PM.

6.21.3.1 Tider ingående i total körtid för tävling enligt E 6.21.3, kan förlängas av tävlingsledningen innan resultatlistan anslås eller av domare/jury innan prisprotokollet anslås eller offentliggörs. Ändring av total körtid skall anslås eller offentliggöras på samma sätt som resultatlistan respektive prisprotokoll.

6.21.4 Uträkning av respittid i tävling typ 1 - Internationell
Respittidens totala längd ska anges i TR och är den högsta tillåtna förseningen vid någon kontroll i tävlingen, ställd i förhållande till respektive förarens körtidsschema, uträknat enligt 6.9.3.2. Dock kan en förare, på eget ansvar, fortsätta i tävlingen tills tävlingsledaren meddelar sitt beslut huruvida föraren skall uteslutas.

6.22 Omstart vid tävling typ 1 - Internationell

Vid tävling som pågår över flera dagar, med resultat per tävlingsdag, kan tävlande som avbryter en tävlingsdag eller överskrider respittiden, ha rätt att reparera sin motorcykel och göra en ny besiktning varefter föraren kan få starta nästa tävlingsdag. Anmälan till ny besiktning ska ske tidigast på den ideala ankomsttiden i mål och senast inom 60 minuter efter att den tävlandes respittid utgått. Närmare regler kan finnas i TR för tävlingen.

7. ENDURO TYP 2

Enduro Typ 2 avser tävling utan tidkontroller, vanligen varvlopp, som körs ett eller flera varv på en sluten bana, med start av en eller flera förare samtidigt.

7.1 Genomförande

7.1.1 Tävling genomförs inom ett begränsat tävlingsområde, som ska vara helt avskilt från annan trafik.

7.1.2 Starten kan ske individuellt eller gemensamt (motocrosstart) och startmetoden ska alltid anges i TR och i tävlingsannons i SVEMO officiella organ.

7.1.3 Tävling kan arrangeras i form av olika heat med t.ex. med kval, semifinaler och final eller som direktfinal, beroende på klassindelningar, antal deltagare, banans utformning och längd etc.

7.1.4 Av TR ska alltid framgå hur en tävling ska arrangeras.

7.1.5 Av TR för tävling ska framgå om oregistrerade motorcyklar tillåts och huruvida körkortskravet gäller. Om oregistrerade motorcyklar och förare utan körkort får delta, ska alltid gällande SVEMO banlicens finnas.

7.1.6 Arrangör av Typ 2-tävling inom inhägnat område rekommenderas att även ungdomsklass ska kunna delta i tävlingen.

7.2 Resultat

7.2.1 Segrare blir den förare som kör ett i förväg fastställt antal varv på kortaste tid.

7.2.2 Segrare blir den förare som inom en i förväg fastställd tid hinner avverka högsta antalet varv. Det ska av TR framgå, hur många varv en förare minst ska köra för att räknas med i resultatlistan.

- 7.3 **Maxtid och Respittid**
Det ska av TR framgå vad som gäller beträffande maxtid och/eller respittid och hur denna ska beräknas.

8. AVSLUTANDE AV TÄVLING

8.1 **Tävlings avslutande**

Tävling anses avslutad när kontroll vid slutmålet dragits in. Detta sker när samtliga tävlande gått i mål eller - om någon befinner sig kvar på tävlingsbanan - när dennes respittid utgått. Vid målplatsen ska anslås ett av tävlingsledningen undertecknat meddelande om när tävlingen avslutats.

8.2 **Bankontroll efter tävling**

För kontroll av att inget tävlingsekipage finns kvar på banan ska hela tävlingssträckan kontrollköras omedelbart efter sista startande. Förare som kontrollkör banan bör vara försedd med kommunikationsradio eller mobiltelefon för kontakt med tävlingsledningen.

8.3 **Väginspektion**

Tävlingsledningen är skyldig att efter tävling inspektera tävlingssträckorna och iordningställa mark och vägar i enlighet med gjorda överenskommelser med resp markägare och väghållare. Om detta inte sker, kan SVEMO, efter anmälan, utdöma bestraffning.

8.4 **Prisbedömning**

Varje tävlings- och maskinklass enligt TR prisbedöms för sig. Motionsklass utgör då den förekommer alltid en särskild klass med separat prisbedömning.

För att prisbedömas ska tävlande på samma fordon ha kört den föreskrivna tävlingssträckan inom angiven respittid samt ha passerat angivna punkter i rätt ordning och riktning. Tävlande ska dessutom ha följt gällande reglementen och tilläggsregler.

8.4.1 Lika resultat

Om två eller fler förare får samma slutresultat i tävling och det i andra regler eller TR inte finns regler hur de ska särskiljas, placeras de på samma placering. Vid samma slutresultat upprättas resultatlista så att om två tävlande som har samma resultat, delar dessa placeringen t.ex. nummer ett och den eller de tävlande med slutresultat därnäst placeras som nummer tre.

- 8.4.2 Prisbedömning av lag sker enligt E 4.11, E 6.20 och E 8.4 i tillämpliga delar och i enlighet med de detaljbestämmelser som finns beskrivna i TR.

8.5 **Offentliggörande av resultatlista**

- 8.5.1 Snarast möjligt och senast en dag efter tävlingen ska tävlingsarrangör offentliggöra resultatlistan, på tid och plats som i förväg meddelats förarna. Från tidpunkten för detta offentliggörande räknas tidsfristen för protester.

- * 8.5.2 Om resultatlista av någon anledning inte kan offentliggöras enligt E 8.5.1, har arrangören skyldighet att snarast sända en kopia av listan till varje anmälare och förare i tävlingen eller offentliggöra resultatlistan på internet på i förväg meddelad adress. Resultatlistan som offentliggörs på detta sätt, anses ha nått de tävlande kl 12.00 dagen efter den postats, från vilken tidpunkt tidsfristen för protester räknas.

- 8.5.3 Förutom enligt E 8.5.1 alt E 8.5.2 bör arrangör under tävling anslå preliminärt detaljprotokoll i den takt förarnas resultat räknas ut.

8.6 **Offentliggörande av prisprotokoll**

- 8.6.1 Sedan tiden för protester enligt E 8.9 utgått och juryn behandlat ev inkomna protester, anslås ett av juryn/SVEMO-domaren undertecknat prisprotokoll. Juryns/SVEMO-domarens beslut med anledning av ev protester anses härigenom delgivet de tävlande.
- * 8.6.2 Om resultat meddelas de tävlande enligt E 8.5.2 ska tävlingsarrangören, om efter protest, någon ändring skett så att prisprotokollet inte överensstämmer med resultatlistan, tillstålla varje anmälare och förare i tävlingen en kopia av det justerade prisprotokollet eller offentliggöra prisprotokollet på internet på i förväg meddelad adress.
- 8.7 **Priser**
Av TR ska det framgå hur många tävlande i varje klass som får pris och bör uppgå till 1/3-del av antalet anmälda förare vid anmälningstidens utgång.
- 8.8 **Prisutdelning**
Prisutdelning får äga rum tidigast efter det att prisprotokollet offentliggjorts och ska ske senast inom två månader efter tävlingen eller, om protest/vådjan mot resultat föreligger, senast två månader efter det att meddelande om beslut i protest/vådjoändret erhållits.
- 8.9 **Tidsfrist för protester**
- 8.9.1 Protest mot fel eller oegentligheter under tävling ska, såvida inte absolut hinder enligt juryns mening finns, inges skriftligen inom 30 minuter efter tävlingens avslutande.
- 8.9.2 Protest mot resultatlista offentliggjord enligt 8.5.1 ska vara ingiven inom 30 minuter efter offentliggörande av listan.
- 8.9.3 Protest mot resultatlista offentliggjord enligt 8.5.2 ska vara ingiven senast fem dagar efter offentliggörandet.

* **9. GULDHJÄLMSREGLER OCH ANVISNINGAR FÖR BARNAKTIVITETER**

För barn, som inte uppnått 12 års ålder eller av som av annan anledning inte deltar i den direkt tävlingsinriktade verksamheten, kan alternativa aktiviteter anordnas. När föraren uppnår "licensålder", bör det vara ett naturligt steg att fortsätta den konventionella tränings- och tävlingsverksamheten. Det ska dock inte finnas några hinder för den som vill fortsätta med dessa aktiviteter. Vid all verksamhet gäller krav på värdnadshavare enligt E 2.1.6.

Icke tävlingsinriktad verksamhet

- * 9.1.1 Förutsättningar
- Endast motorcyklar på högst 85 cc 2-takt eller högst 150 cc 4-takt, tillåts att delta i verksamheten.
 - Verksamheten ska äga rum inom av klubbens styrelse godkänt aktivitetsområde som ska vara ett inhägnat område och banlicens ska finnas tecknad för området.
 - Verksamheten leds och övervakas av en av klubbstyrelsen utsedd ansvarig ledare.
 - Den av klubben utsedde ledaren är inför SVEMO, klubben och föräldrar ansvarig för att verksamheten överensstämmer med gällande regler och inriktning.
- 9.1.2 Verksamhetens inriktning
- Ska tillgodose barn och ungdomars naturliga rörelsebehov.
 - Ska skapa grunder för god teknik.
 - Riskmomenten ska minimeras.
 - Vara anpassad för deltagarnas utvecklingsnivå.
 - Lek, glädje engagemang och delaktighet bör vara grundläggande syfte för aktiviteterna.

- * 9.1.3 Verksamhetens genomförande
 - Uppläggnings ska vara sådan att god teknik gynnas före hög hastighet.
 - Körning får ske samtidigt på samma bana/område med förare som är av jämförbar åkmissig standard, oavsett ålder och maskinklass. Detta avgörs av den för verksamheten ansvarige ledare.
 - Den bana som deltagarna ska använda får inte innehålla farliga avsnitt, t ex branta backar (uppför- och/eller utför), farliga hopp, djupa spår etc.
 - Hela området bör vara under uppsikt av ledare.
 - Tillfredsställande övervakning skall finnas av bana/området, så att de som råkar ut för t ex omkullkörning, olyckstillbud eller olyckor omedelbart kan undsättas.
 - Förstahjälpen-utrustning, bårar och ett för bårtransport lämpat fordon ska finnas tillgängligt.
 - För barnaktiviteter enligt dessa regler krävs inget separat tillstånd från SVEMO utöver gällande banlicens.
 - Ledare ansvarar för att styra verksamheten på ett sådant sätt att det gynnar barnets bästa.
 - Verksamheten ska utföras på ett sätt som gynnar lek och teknik och banor utformas på ett sådant sätt att alla deltagare kan genomföra aktiviteten.
 - Ledare har rätt att stoppa körning om det kan anses att barnet inte är moget för fordonet.

- * 9.1.4 Guldhjälmsutbildning i klubben
 - För att få en guldhjälmslicens och delta i guldhjälmsstävling krävs utbildning för barn och deras föräldrar.
 - Utbildningen ska bedrivas enligt SVEMO Guldhjälmskoncept. Alla praktiska övningar för körning med motorcykel ska bedrivas i tillämpliga delar av 9.1.1 – 9.1.3 ovan.
 - Utbildningen är upplags som märkestagning, så att barnet efter vissa färdigheter först tar brons hjälm, därefter silverhjälm och sist guldhjälm.
 - Utbildningsmaterialet ”Att bli med guldhjälm” kan läggas upp som studiecirkel och beställs av klubben genom respektive distrikt inom SISU *Idrottsutbildarna.
 - När barnet uppnått de praktiska kraven för guldhjälm och barn och föräldrar med godkännande avlagt teoretiska prov kan guldhjälmslicens sökas.
 - Guldhjälmsutbildningen i klubben leds av utbildade barnledare och endast av SVEMO utbildade barnledare kan skriva under ansökan om guldhjälmslicens.

- * 9.2 **Tävlingsinriktad verksamhet - Guldhjälmsstävling**
 - Guldhjälmsstävling ska i första hand tillgodose det sociala behovet samt glädjen att få vara med och tävla i enduro. Tävlingarna ska organiseras på ett sådant sätt att hänsyn tas till dem som aldrig tidigare tävlat.
 - Deltagande i tävlingsinriktad verksamhet kan ske från och med det år föraren fyller 10 år till och med det år föraren fyller 12 år.
 - Endast motorcyklar 80-85 cc 2-takt och 100-150 cc 4-takt får delta.
 - Föraren som deltar ska under normala omständigheter kunna resa upp och starta sin motorcykel utan främmande hjälp.
 - Endast individuell start är tillåten med minsta startmellanrum på 20 sekunder.
 - Rekommenderas att deltagarna ges möjlighet att före körning på tid, får möjlighet att köra ett mastervarv på banan i ett lugnt tempo efter en erfaren förare.
 - Vid tävlingsinriktad verksamhet med deltagare från flera klubbar, ska detta anmälas som Guldhjälmsstävling och deltagarna inneha Guldhjälmslicens för enduro.
 - TR för Guldhjälmsstävling sändes till distriktets enduroansvarig som godkänner TR. Om guldhjälmsstävlingen körs i samband med en nationell tävling behövs ingen separat TR. En Guldhjälmsstävling kan inte ingå i enklare tävling.

SM OCH JUNIOR-SM INDIVIDUELLT

Bilaga A

1. TÄVLINGAR

SM och Junior-SM genomföres med det antal deltävlingar som kan genomföras under kalenderåret. Målsättningen är att både SM och Junior-SM ska omfatta minst fem separata deltävlingar.

2. DELTAGARE

- 2.1 SM är öppet för förare med av SVEMO utfärdad licens för enduro klass Elit eller Senior samt svenska medborgare som är medlem i klubb ansluten till SVEMO och innehar internationell licens för enduro utfärdad av annan till FIM ansluten federation.
- 2.2 Junior-SM är öppet för förare med av SVEMO utfärdad licens för enduro klass Junior, Senior eller Elit samt svenska medborgare som är medlem i klubb ansluten till SVEMO och innehar internationell licens för enduro utfärdad av annan till FIM ansluten federation, som får fylla högst 23 år under året.
- 2.3 Förare som kan delta i både SM och JSM eller RM får bara tillgodoräkna sig poäng i ett av mästerskapen och i bara en maskinklass under kalenderåret. Det finns dock inget hinder för att delta i både USM och JSM samma år, under förutsättning att föraren har rätt ålder

3. KLASSER

- 3.1 **SM arrangeras i två maskinklasser:**
SM 1 för motorcyklar tillhörande Enduro 1
SM 2 för motorcyklar tillhörande Enduro 2 och 3
- 3.2 **JSM arrangeras i två maskinklasser:**
JSM 1 för motorcyklar tillhörande Enduro 1
JSM 2 för motorcyklar tillhörande Enduro 2 och 3

4. TÄVLINGENS GENOMFÖRANDE

- 4.1 Tävlingsarna ska vara av Enduro Typ 1-Svensk, Internationell eller Mixad, eller Enduro Typ 2 och genomföras enligt SVEMO specialreglemente för Endurotävlingar.
- 4.2 Vid SM- och JSM-tävlingar av Typ 1, ska trafiksäkerhetskontroll genomföras efter halva tävlingen.
- 4.3 Förare som deltar i SM- eller JSM-tävling får inte delta i t ex Bredd- eller Motionsklass hos samma arrangör på samma bana dagen före SM/JSM.
- 4.4 Vid tävling över två efter varandra följande dagar, ska SM-/JSM-poäng delas ut som att varje dag är en avslutad tävling, även om motorcyklarna placeras i slutet depå mellan tävlingsdagarna.
- * 4.5 Tävlingen ska i övrigt arrangeras och genomföras i enlighet med den SM-manual och kompletterande regler som SVEMO Endurosektion publicerar.

5. TÄVLINGSSTRÄCKA OCH KÖRTIDER

- * 5.1 SM- och JSM-tävling ska genomföras i dagsljus och banans längd anpassas så att den totala körtiden uppgår till 5-8 timmar. Alla klasser ska köra samma och lika lång tävlingsbana och alla deltagare ska kunna genomföra tävlingen under likartade ljusförhållanden.

- * 5.1.2 Om SM-tävling genomförs som Typ 2, rekommenderas den totala körtiden vara omkring 180 minuter och SM- och JSM-klasserna ska köra samma bana och lika lång tid.
- * 5.2 Vid SM/JSM ska tidtagning ske med elektronisk registrering (transponder) av start- och måltider på specialsträckor och prov, samt att delar av sekund kan användas i resultaten från dessa sträckor och prov. Vid tävling Typ 1 – svensk registreras inte tiden elektroniskt vid start på specialsträcka, utan start sker på angiven tid med nedräkning.

6. ANMÄLNINGAR

- * 6.1 Anmälan om deltagande görs till SM-samordnaren på www.endurosm.se. Möjlighet att göra anmälan till hela SM-serien ska finnas.
- 6.2 Förarens licensklass ska noga anges vid anmälan.
- * 6.4 SVEMO Endurosektion fastställer anmälnings- och startavgift för SM-, JSM- och RM, vilket ska anges i tillägsreglerna

7. STARTNUMMER, STARTORDNING OCH SEEDNING

- * 7.1 Förarna i SM och JSM tilldelas fasta startnummer efter resultatet i föregående års Swedish Enduro Cup. Förare som där saknar resultat tilldelas fasta startnummer för deltagande i SM och JSM av SM-samordnaren.
- * 7.2 Vid den första deltävlingen för året i SM och JSM för år startordningen i startnummerordning enl SM 7.1
- * 7.3 Vid resterande deltävlingar i SM och JSM är startordningen i första startgupp enligt ställningen i Swedish Enduro Cup efter föregående deltävling, oavsett startnummer.

I andra startgrupp sammanlottas förare i SM och JSM som inte tagit några poäng Swedish Enduro Cup

Rätten till seedning gäller endast om anmälan gjorts i rätt tid. Om efteranmälningar accepteras avgör SM-samordnaren var i startfältet dessa ska starta.

- * 7.4 Av startlista/program ska framgå resp förarens klasstillhörighet.
- * 7.5 SM-samordnaren förfogar över fem "Wild Card" att tilldelas meriterade förare som tillkommer och avgör även var i startfältet förare med "Wild Card" ska starta.
- 7.6 Om SM-/JSM-deltävling avgörs som Typ 2-tävling (varvlopp) kan start ske antingen genom individuell eller genom gemensam start.
 - 7.6.1 Vid individuell start bör inte fler än tre tävlande starta samtidigt och startordningen ska vara enligt 7.2.1 – 7.2.3, med minst 20 sekunders mellanrum.
 - 7.6.2 Vid gemensam start rekommenderas att respektive SM, JSM och RM startar i grupper med 5-10 minuters mellanrum, om samtliga tre grupper kan tävla samtidigt på banan.
 - 7.6.3 Därutöver får inte andra tävlande eller klasser köra på banan samtidigt.
 - 7.6.4 Av TR ska framgå om tävling kan genomföras utan att förarna innehar körkort och att oregistrerade motorcyklar kan tillåtas delta. I sådant fall ska av SVEMO utfärdad och giltig banlicens finnas för den aktuella banan.

8. SM/JSM-POÄNG

- 8.1 De tjugo bäst placerade förarna i varje klass tilldelas vid varje tävling poäng enl nedan, förutsätt att minst 10 förare är anmälda i respektive klass. Om färre antal förare är anmälda utdelas inga SM/JSM-poäng:

Placering	1	2	3	4	5	6	7	8	9	10	11	12	13	14	15	16	17	18	19	20
Poäng	25	22	20	18	16	15	14	13	12	11	10	9	8	7	6	5	4	3	2	1

- 8.2 För särskiljning av förare som har lika tidsbelastning, gäller bästa resultatet på den sista specialsträckan/-provet, därefter näst sista o s v, tills förarna kan skiljas åt.

9. SLUTRESULTAT

- 9.1 Sedan samtliga SM/JSM-tävlingar genomförts sammanräknas samtliga förares resultat klassvis.
- 9.2 Om två eller fler förare vid resultatsammanräkningen enligt 9.1 uppnår samma poängsumma skiljs de åt i första hand genom antalet segrar, i andra hand andraplacingar o s v från samtliga genomförda SM/JSM-tävlingar.
- 9.3 Skulle förarna inte heller enligt punkt 9.2 kunna särskiljas placeras den förare främst som i den sist arrangerade tävlingen uppnått det bästa resultatet., Om inte heller detta skiljer förarna åt räknas resultatet från den näst sista tävlingen o s v.
- 9.4 Vinnare i JSM blir automatiskt uppklassad till senior nästkommande år.

10. MÄSTERSKAPSTECKEN

10.1 SM

- 10.1.1 Segraren i SM i respektive maskinklass tilldelas RFs stora SM-tecken, SVEMOs SM-medalj i guld (förgylld brons) och SVEMOs SM-diplom.
- 10.1.2 Andrapristagaren tilldelas SVEMOs SM-medalj i silver (vitmetall)
- 10.1.3 Tredjepristagaren tilldelas SVEMOs SM-medalj i brons.

10.2 JSM

- 10.2.1 Slutsegraren i JSM tilldelas RFs stora JSM-tecken och SVEMOs SM-medalj i guld (förgylld brons) samt SVEMOs JSM-diplom
- 10.2.2 Andrapristagaren tilldelas SVEMOs SM-medalj i silver (vitmetall)
- 10.2.3 Tredjepristagaren tilldelas SVEMOs SM-medalj i brons.

11. DELTAGANDE AV FÖRARE SOM INTE TÄVLAR OM SM OCH JSM

I deltävling i SM/JSM äger även andra förare än de som uppfyller fordringarna enligt 2.1-2-3 rätt att delta, men det ska bortses från dessa förares resultat då SM/JSM-poäng utdelas. Detta gäller även i de fall förare tagit poäng i en klass under året, men senare under året och deltar i annan klass.

* **12. SWEDISH ENDURO CUP**

I varje deltävling i SM/JSM upprättas en total resultatlista där segraren erhåller 305 poäng, 2:an 302 poäng 3:an 300 poäng, 4:an 298 poäng, 5:an 296 poäng, 6:an 295 poäng, 7:an 294 poäng o s v enligt totala placeringen. Även de förare som inte tävlar om SM/JSM, enligt SM 11, tilldelas poäng enligt sin totalplacering. Om fler än totalt 300 förare fullföljer en SM/JSM-tävling tilldelas förare på plats 301 och däröver 1 poäng. Detsamma gäller förare som utgått ur tävlingen.

Efter varje deltävling sammanräknas resultaten, och ligger till grund för seedning och startordning i nästkommande tävling. Särskiljning vid lika poängsumma sker enligt SM 9.1 – 9.3.

Sedan samtliga SM/JSM-tävlingar genomförts är den förare med högsta poängsumma segrare för året och erhåller inteckning i ett av Svensk Enduro Supporterklubb uppsatt vandringspris. Dessutom utdelas hederspriser i form av pokaler till de tre främsta förarna.

BILAGA B

SM/JSM/RM FÖR KLUBBLAG

- * **1. ALLMÄNT**
SM, JSM, SM Damer och RM Veteraner för klubblag körs vid en Endurotävling av Typ 1 eller Typ 2 och detaljerade regler kommer att publiceras på SVEMO Officiellt i god tid före den aktuella tävlingen.

- 2. MÄSTERSKAPSTECKEN**
 - 2.1 Segrande klubb tilldelas RFs stora SM/JSM-tecken och SVEMOs SM-medalj i guld (förgylld brons) samt SM/JSM-diplom.
 - 2.2 Lagdeltagarna och lagledare tillhörande segrande klubb tilldelas RFs små SM/JSM-tecken och SVEMOs SM-medaljer i guld (förgylld brons).
 - 2.3 Klubbar som erövat andra resp tredje plats samt dessa klubbars lagdeltagare och lagledare, tilldelas motsvarande SVEMO-medaljer i silver (vitmetall) resp brons.

BILAGA C

RIKSMÄSTERSKAP FÖR VETERANER

1. **TÄVLINGAR**
RM för veteraner genomföres i samband med SM- och JSM-tävlingarna under kalenderåret.
- * 2. **DELTAGARE**
RM för Veteraner är öppet för förare, fr.o.m. det år föraren fyller 39 år (gäller 2009) och 40 år (gäller år 2010), med licens för endurotävlingar utfärdad av SVEMO i klass Elit eller Senior.
3. **MASKINER**
RM arrangeras i en klass för Veteraner, oavsett maskinstorlek. (VRM)
4. **TÄVLINGENS GENOMFÖRANDE**
RM-tävling ska genomföras enligt regler för SM/JSM.
- * 5. **TÄVLINGSSTRÄCKA OCH KÖRTIDER**
Tävling för RM Veteraner bör vara 2/3-delar av SM/JSM-tävlingens distans, vilket ska framgå av TR.
- * 6. **ANMÄLNINGAR**
Anmälan om deltagande görs enligt punkt 6 i SM-/JSM-reglerna.
- * 7. **STARTORDNING**
VRM startar efter SM- och JSM-klasserna och den 10 första totalt efter föregående tävling lottas och utgör första startgrupp. Därefter sammanlottas övriga VRM-förare.
8. **RM-POÄNG**
 - 8.1 De tjugo bäst placerade förarna erhåller vid varje tävling poäng enl nedan förutsatt att minst 10 förare är anmälda i RM för Veteraner. Om färre antal förare är anmälda utdelas inga RM-poäng:
Placering 1 2 3 4 5 6 7 8 9 10 11 12 13 14 15 16 17 18 19 20
Poäng 25 22 20 18 16 15 14 13 12 11 10 9 8 7 6 5 4 3 2 1
 - 8.2 För särskiljning av förare som erhållit lika tidsbelastning, gäller bästa resultat på den sista specialsträckan/-provet, därefter näst sista o s v, tills förarna kan skiljas åt.
9. **SLUTRESULTAT**
 - 9.1 Sedan samtliga RM-tävlingar genomförts sammanräknas samtliga resultat för varje förare.
 - 9.2 Om två eller fler förare vid resultatsammanräkningen enligt 9.1 uppnår samma poängssumma skiljs de åt i första hand genom antalet segrar, i andra hand andra placeringar o s v från samtliga genomförda RM-tävlingar.
 - 9.3 Skulle förarna inte heller enligt punkt 9.2 kunna särskiljas placeras den förare främst som i den sist arrangerade tävlingen uppnått det bästa resultatet. Om inte heller detta skiljer förarna åt räknas resultatet från den näst sista tävlingen o s v.

10. MÄSTERSKAPSTECKEN

- 10.1 Segraren i RM tilldelas SVEMOs prisplakett i guld (förgylld brons).
- 10.2 Andrapristagaren tilldelas SVEMOs prisplakett i silver (vitmetall).
- 10.3 Tredjepristagaren tilldelas SVEMOs prisplakett i brons.

BILAGA D

SM FÖR UNGDOM OCH DAMER

1. ALLMÄNT

SM för Ungdom och Damer genomföres i en tävlingsserie med deltävlingar under kalenderåret.

2. DELTAGARE

- * 2.1 SM för Ungdom är öppet för förare med licens utfärdad av SVEMO, för endurotävlingar i klass Ungdom eller Junior
- * 2.2 SM för Damer är öppet för damer med licens utfärdad av SVEMO, för endurotävlingar i klass Ungdom, Junior eller Senior.

3. KLASSER

All angiven ålder avser det år föraren fyller.

- * 3.1 SM för Ungdom (USM) arrangeras i klasserna:
Ungdom 1 (USM 1) 12-16 år med mc tillhörande Enduro 0
Ungdom 2 (USM 2) 13-15 år med mc tillhörande Enduro 1
Ungdom 3 (USM 3) 16-18 år med mc tillhörande Enduro 1 och Enduro 2 samt fr o m fyller 18 år även Enduro 3
- * 3.2 SM för Damer (Dam-SM) arrangeras i klasserna:
Damer 1 (DSM 1) 12-16 år med mc tillhörande Enduro 0.
Damer 2 (DSM 2) Fr o m 13 år och med mc tillhörande Enduro 1, fr o m 16 år med mc tillhörande Enduro 2 och fr o m 18 år med mc tillhörande Enduro 3.
- * 3.3 I samband med SM-tävlingarna rekommenderas att även ta med klass för förare 10-11 år med mc tillhörande enduro 0, utan SM-status.

4. TÄVLINGENS GENOMFÖRANDE

- 4.1 Tävlingarna ska genomföras inom inhägnat område, där oregistrerade motorcyklar och förare utan körkort tillåts delta och för vilket SVEMO banlicens finns utfärdad.
- * 4.2 Tävlingarna kan vara av Typ 1 eller Typ 2. Samtliga klasser får tävla på banan samtidigt.
- * 4.3 Körtiden för klasserna USM 1 och DSM 1 rekommenderas att vara mellan 40 och 90 minuter.
- * 4.4 Körtiden för klasserna USM 2, USM 3 och DSM 2 rekommenderas att vara mellan 60 och 120 minuter.
- 4.5 Arrangören avgör i vilken ordning och vilka tider de olika klassernas tävling körs på tävlingsdagen.
- * 4.6 Startordningen i varje klass i den första SM-deltävlingen för året lottas. Vid efterföljande deltävlingar seedas i varje klass enligt poängställningen efter föregående deltävling och därefter lottas de förare som inte tidigare tagit poäng i klassen.

5. ANMÄLNINGAR

- 5.1 Anmälan om deltagande görs direkt till respektive arrangör.

5.2 Förarens licensklass och den tävlingsklass som anmälan gäller ska noga anges vid anmälan.

* 5.3 Arrangören fastställer anmälnings- och startavgift för respektive klass, vilket ska anges i TR.

6. SM POÄNG

De tjugo bäst placerade förarna i varje klass erhåller vid varje tävling poäng enl nedan förutsatt att minst 3 förare är anmälda i respektive klass. Om färre antal förare är anmälda utdelas inga RM-poäng

Placering	1	2	3	4	5	6	7	8	9	10	11	12	13	14	15	16	17	18	19	20
Poäng	25	22	20	18	16	15	14	13	12	11	10	9	8	7	6	5	4	3	2	1

6.1 När inte regler för särskiljning finns i TR för respektive tävling ska tävlande med lika resultat erhålla samma RM-poäng.

Exempel:	Startnr	Placering	Tid	Poäng
	13	1	23:00	25
	10	2	23:20	22
	8	2	23:20	22
	5	4	23:40	18
	o s v			

6.2 Det är möjligt för en och samma förare att ta poäng i flera klasser under året, men får endast delta i en klass på respektive tävlingsdag. Det är även inget hinder för att delta i både USM och JSM samma år, under förutsättning att föraren har rätt ålder.

7. SLUTRESULTAT

7.1 Sedan samtliga SM-tävlingar genomförts sammanräknas samtliga resultat för varje förare.

7.2 Om två eller fler förare vid resultatsammanräkningen enligt 6, uppnår samma poängsumma skiljs de åt i första hand genom antalet segrar, i andra hand andra placeringar o s v från samtliga genomförda SM-tävlingar.

7.3 Skulle förarna inte heller enligt punkt 9.2 kunna särskiljas placeras den förare främst som i den sist arrangerade tävlingen uppnått det bästa resultatet. Om inte heller detta skiljer förarna åt räknas resultatet från den näst sista tävlingen o s v.

8. MÄSTERSKAPSTECKEN

8.1 Segraren i respektive SM-klass tilldelas RFs SM-tecken och SVEMOs SM-medalj i guld (förgylld brons) samt SVEMOs SM-diplom.

8.2 Andrapristagaren tilldelas SVEMOs SM-medalj i silver (vitmetall).

8.3 Tredjepristagaren tilldelas SVEMOs SM-medalj i brons.

ENKLARE TÄVLING

Verksamheten har som mål att kunna arrangera mindre lokala tävlingar på ett enklare sätt samt att ge de klubbar och ledare som vill prova nya grepp en möjlighet att göra det. Genom att i botten använda ett sunt förnuft på rätt sätt och visa hänsyn mot omgivning och deltagare, hoppas vi kunna utveckla endurosporten i samarbete. Men, även en förenklad tävlingsform kräver regler.

1. Tävligen

- 1.1 Vid enklare tävling inte upptas några entréavgifter.
- 1.2 Antalet deltagare begränsas till max 100 startande.
- 1.3 Enklare tävling får ingå i lokala serier/deltävlingssystem efter godkännande av SVEMO Endurosektion.
- 1.4 Enklare tävling kan arrangeras parallellt med nationell/internationell tävling, efter godkännande av SVEMO Endurosektion.
- 1.5 Tävling som inte fyller kraven för enklare tävling skall sökas som nationell/internationell tävling.
- 1.6 Inbjudan till tävling kan publiceras i pressen och internet under förutsättning att tillståndsavgift och eventuell banlicens inbetalts till SVEMO senast 30 dagar före tävling.
- 1.7 Klubb får arrangera max en tävling per dag.
- 1.8 Tävlingarna ska utformas så att riskmoment minimeras, lustupplevelsen maximeras, förare och funktionärer gärna kommer tillbaka och att man kompletterar och inte konkurrerar med konventionell tävlingsverksamhet.
- 1.9 Enklare tävling arrangeras utan SVEMO domare/jury. Alla klagomål och protester ska vid enklare tävling avgöras av tävlingsledaren och fastställas på tävlingsplatsen samt kan inte överklagas genom vädjan.

2. Arrangören ska:

- 2.1 Anmäla till SVEMO genom att till plusgiro 15 19 71 -9 betala tillståndsavgiften och eventuell banlicens före tävlingen och ange datum, klubb och tävlingsledare med tävlingsledarlicens i enduro. Avgifter för tillstånd för enklare tävling och banlicens framgår av bilaga till NT.
- 2.2 Om tävlingen arrangeras, för ej registrerade fordon och/eller med förare utan körkort, utanför av SVEMO godkänt område erfordras giltig av SVEMO utfärdad banlicens.
- 2.3 Tillse att man har erforderliga tillstånd från markägare och myndigheter enligt E-reglementet.
- 2.4 Svara för att erforderliga åtgärder vidtas för upprätthållande av ordning och säkerhet i samband med tävling i enlighet med E-reglementet.
- 2.5 Senast fem dagar efter tävling till SVEMO sända in tävlingsrapport samt blankett avseende förare som löst tillfällig licens, samt redovisa lösta tillfälliga licenser på postgiro 15 19 71 -9. (Blanketter för detta finns på SVEMO hemsida).

2.6 Efter tävlingen arkivera förteckning över samtliga deltagare med namn, adress, klubb och personnummer.

3. Förare ska:

3.1 Fylla lägst 12 år under aktuellt kalenderår.

3.2 Vid anmälan uppvisa SVEMO förarlicens, antingen helårslicens eller tillfällig licens. Vid enklare tävling accepteras endast av SVEMO utfärdade förarlicenser för enduro.

3.3 Förare och tävlingsfordon ska uppfylla de krav som finns enligt E-reglementet.

4.4 Följa tävlingsledarens anvisningar.

4.5 Uppträda som sportsman såväl före, under som efter tävlingen samt underställa sig de sportsliga regler som gäller för tävling med mc inom Sverige.

4.6 Om tillfällig licens löses på tävlingsplatsen, uppvisa medlemskort i SVEMO-ansluten klubb.