

Teknisk dokumentation Motocross

Fordonsbestämmelser

1. Fotstöd
Fotpinnar ska ha en diameter av minst 16 mm och ytterändarna ska vara halvsfäriska med en radie av minst 8 mm. De får inte placeras högre än 50 mm över en linje dragen genom fram- och bakhjulens centra då motorcykeln är normalt belastad. De måste också vara placerade framför en vertikal linje dragen genom bakhjulscentrum.
2. Strömlinjeinklädnad
Ingen form av strömlinjeinklädnad får finnas.
3. Däck
Endast i handeln förekommande däcktyper får användas. Max dubbhöjd 19,5 mm.
- 3.1 Däckdubb motocross
I alla klasser får däckdubb användas med följande restriktioner:
 - Tillåtet antal dubb är maximerat till 350 st/däck. Med antal dubb menas det antal dubbspetsar som vid hjulets rotation kan komma i kontakt med vägbanan.
 - Endast i handeln förekommande däckdubb med en totallängd av max 26 mm får användas. Dubbarna ska monteras från däckets utsida och får inte vara av genomgående typ, utstick max 9 mm.
- 3.2 Formgjutna hjul
Formgjutna hjul får användas endast om utrymmet mellan ekrarna är utfyllt.
4. Styrstång
Styrstångens bredd ska vara minst 600 mm och får inte överstiga 850 mm.
5. Avgasrör
Den avslutande delen av avgasröret ska vara horisontell och parallell (på en längd av minst 30 mm) med motorcykelns centralaxel (med en tolerans av $\pm 10^\circ$) och rörets mått får inte överstiga måttet vid ljuddämparens utgång med mer än 5 mm. Alla skarpa kanter måste avrundas med en minimiradie av 2 mm.

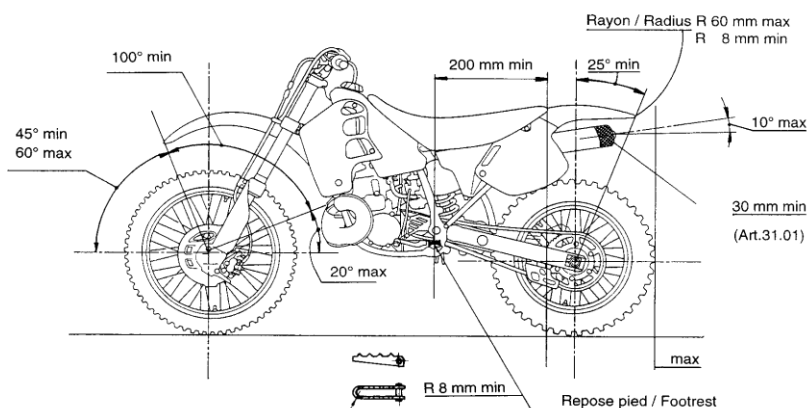

Särskilda fordonsbestämmelser för solomotorcyklar

1. Färdbroms
Motorcykeln ska vara försedd med två av varandra oberoende bromsar som ger fullgod verkan på båda hjulen.
2. Startanordning och s.k. stoppknapp
Motorcykeln ska vara försedd med startanordning samt stoppknapp.
3. Stänkskärmar
Motorcykeln ska vara utrustad med stänkskärmar över fram- och bakhjul. Stänkskärmar ska på var sida vara så breda att de minst når ut till en rät linje tangerande däckets sida i två punkter med 180 graders åtskillnad i vilka punkter däcket har sin största bredd. Stänkskärmarnas fram- och bakkant ska vara avrundade med en rundningsradie av 9 - 60 mm. Avflaggning enligt SR 6.3.4 får endast ske då föraren utsätter sig själv eller annan förare för fara.
 - 3.1 Främre stänkskärm
Skärmen ska täcka minst 100 grader av framhjulets omkrets. Vinkeln mellan en linje dragen från hjulaxelns centrum till stänkskärmens främsta punkt och horisontalplanet ska, vid fullt belastat fordon, vara mellan 45 grader och 60 grader, mätt i hjulets främre övre kvadrant. Avflaggning enligt SR 6.3.4 får endast ske då föraren utsätter sig själv eller annan förare för fara.
 - 3.2 Bakre stänkskärm
Vinkeln mellan en linje dragen från hjulaxelns centrum till stänkskärmens bakersta punkt och horisontalplanet får, vid obelastat fordon, inte understiga 25°, mätt i hjulets bakre, övre kvadrant.

Särskilda fordonsbestämmelser för sidvagn

1. Minimidimensionerna på sidvagnsplattformen ska vara:
Längd: 1000 mm
Bredd: 400 mm
2. Sidvagnen ska ha botten med halkskydd och sarg framtill och utmed sidorna.
3. Framför sidvagnsplattformen ska finnas ett stänkskydd av minst 300 mm höjd, för att minska nedsmutsning av plattformen.
4. Sidvagnshjulets stänkskärm ska baktill vara neddragen så långt att den täcker minst en horisontell linje genom hjulcentrum.
5. Sidvagnen ska vara fäst i motorcykeln i minst 3 punkter.

6. Fordonets bredd:
Min 800 mm, max 1000 mm mätt i fordonets längsgående mittlinje från centrum på bakhjulet till centrum på sidvagnshjulet.
7. Grepphandtag
De handtag, som passageraren använder för att hålla sig i, måste vara slutna, d v s inga rörändar får sticka ut från ekipaget. Mellan handtagen och styret måste alltid finnas ett fritt mellanrum av minst 100 mm.
8. Markfrigång
Markfrigång ska vara minst 175 mm vid normalt belastat ekipage.
9. Däck
Endast i handeln förekommande typer av däck är tillåtna.
10. Avgasrör
- På motsatt sida om sidvagnen får avgasrör inte skjuta ut mer än 330 mm från motorcykelns (sidvagnen inte medräknad) längsgående centrumlinje.
- På sidvagnssidan får avgasrör inte skjuta ut utanför sidvagnens bredd.
11. Kortslutningsanordning
Motorn ska vara försedd med anordning som automatiskt bryter primärtändströmmen då föraren lämnar fordonet.

Särskilda fordonsbestämmelser för quad

1. Quadmotorcykel
Maskinen ska ha 4 hjul med drivning genom en stel eller delad bakaxel endast på det bakre hjulparet. Blinkers och övriga lyktor får ej vara monterade.
2. Färdbroms
- Maskinen ska vara försedd med två av varandra oberoende bromsar som ger fullgod verkan på bak respektive framhjulpar.
- Framhjulens bromsar ska regleras med reglage på styret.
- Bakhjulens bromsar ska regleras med hand eller fotreglage.
3. Hjul och däck
Största tillåtna fälgdiameter är 12" med däck endast avsedda för motocross.
4. Skyddsanordning
Maskinen skall vara utrustad "nerfbars" (fotskydd skyddar så att inte maskiner kan kroka ihop samt skyddar fötter). Nerfbars får inte vara bredare än däckens bredd. Samtliga 4 hjul ska vara försedda med stänkskärmar. Fordonet ska vara utrustat med skydd fram och bak i form av front bumper och rear bumper. Stänkskärmar, nerfbars och bumpers skall vara konstruerade så att alla rörändar är slutna samt att inga oskyddade vassa hörn finns.

Avflaggning enligt SR 6.3.4 får endast ske då föraren utsätter sig själv eller annan förare för fara.

5. Fordonets bredd
Quadmotorcykeln får inte vara bredare än 1300 mm.

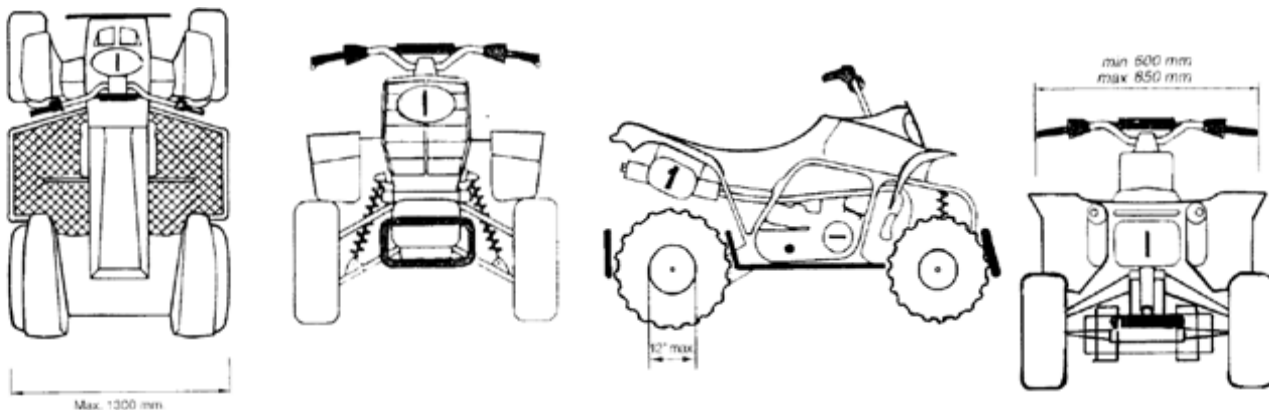

6. Start- och kortslutningsanordning
Motorn ska vara försedd med startanordning samt anordning som automatiskt bryter primärtändströmmen då föraren lämnar fordonet. Kortslutningsanordningen skall fästas på fordonet så centralt som möjligt i höjd med styrstången. Kortslutningsanordningen skall vara kopplad till föraren genom elastiskt band som fästs runt förarens högra handled alternativt på byxans midjespänne eller liknande.
7. Nummerplåtar
- Fordonet ska vara försett med 4 nummerplåtar enligt bestämmelser SR och NT.
- En nummerplåt ska monteras framtill och en bak samt en på vardera sida om maskinen, monterat vågrätt i maskinen längdriktning.
8. Bränsle
Enligt bestämmelse i NT.

Särskilda bestämmelser för quadmotorcykel – Ungdom (12-16 år)/Guldhjälmscykel (-12 år)

1. Quadmotorcykel
- Chassi och motor skall vara fabriksmonterat av samma tillverkare.
- Endast stötdämpare, framvagn, bakaxel och fälgar får modifieras. (För Guldhjälmscykel får chassi ej modifieras).
- Endast motor samt avgassystem i standardutförande får användas. Endast förändring av förgasarinställningar är tillåtet. Inga övriga maskin komponenter får förändras.

2. Antal startande

Generellt gäller för sidvagn/quad att antalet startande fordon halveras gentemot antalet startande solo. Det är dock alltid banlicensen som anger antalet startande då dessa klasser tillåts starta i dubbla startled.